



# E-LINE TLS

TEL KABLO KANALLARI



TLS

# E-LINE TLS

Kataloglarımızın en g¼ncel hali iin l¼tfen web sayfamızı ziyaret ediniz.  
[www.eae.com.tr](http://www.eae.com.tr)

# İÇİNDEKİLER

## ►► E-LINE TLS

Tel Kablo Kanalları .....	2-7
Örnek Montaj Uygulamaları .....	8
TLS Tek Tij Z-Tutucu .....	9
TLS Geçmeli U-Profil .....	10
TLS Geçmeli Omega-Profil .....	11
TLS Omega Kanal Taşıyıcı .....	12
TLS V Kanal Taşıyıcı .....	13
TLS Sabitleme Elemanı .....	14
TLS İniş Plakası .....	15
TLS Montaj Plakası .....	16
TLS Rakor Çıkış Elemanı, TLS Separator .....	17
TLS Slotlu Düz Şerit, TLS Slotlu L-Şerit .....	18
TLS Armatür Tutucu .....	19
TLS Üstten Çıkış Modülü .....	20
TLS Yandan Çıkış Modülü .....	21
TLS Alttan Çıkış Modülü .....	22
TLS Kapak , Tel Kanal Kapak Sabitleme Klemensi .....	23
TLS Seviye Değiştirme Modülü .....	24
TLS Tırnaklı Topraklama Klemensi .....	25
Topraklama Elemanları .....	26
Örnek Uygulamalar .....	27-33
Dönüş Örnekleri .....	34-35

Açıklama	H (mm)	A (mm)	T (mm)	Ağırlık (kg/m)	EG Kodu	Ağırlık (kg/m)	HDG Kodu	Ağırlık (kg/m)	SS Kodu
035 TLS 050	35	50	4	0,289	3187808	0,303	3322530	0,293	3194417
035 TLS 100	35	100	4	0,538	3178496	0,565	3322531	0,546	3194418
035 TLS 150	35	150	4	0,688	3194605	0,723	3322532	0,698	3194616
035 TLS 200	35	200	4	0,838	3178497	0,880	3322533	0,850	3194420
035 TLS 250	35	250	4	0,989	3194606	1,038	3322534	1,003	3194619
035 TLS 300	35	300	4	1,139	3178498	1,196	3322535	1,155	3194422
035 TLS 400	35	400	4	1,439	3178499	1,511	3322536	1,459	3194424
035 TLS 500	35	500	4	1,739	3178500	1,826	3322537	1,763	3194426
035 TLS 600	35	600	4	2,040	3178501	2,142	3322538	2,068	3194428
035 TLS 100	35	100	5	0,837	3178521	0,879	3322554	0,849	3194419
035 TLS 150	35	150	5	1,071	3194599	1,124	3322555	1,086	3194618
035 TLS 200	35	200	5	1,304	3178522	1,370	3322556	1,322	3194421
035 TLS 250	35	250	5	1,458	3194600	1,531	3322557	1,479	3194620
035 TLS 300	35	300	5	1,771	3178523	1,860	3322558	1,795	3194423
035 TLS 400	35	400	5	2,239	3178524	2,351	3322559	2,269	3194425
035 TLS 500	35	500	5	2,706	3178525	2,841	3322560	2,742	3194427
035 TLS 600	35	600	5	3,173	3178526	3,332	3322561	3,215	3194429

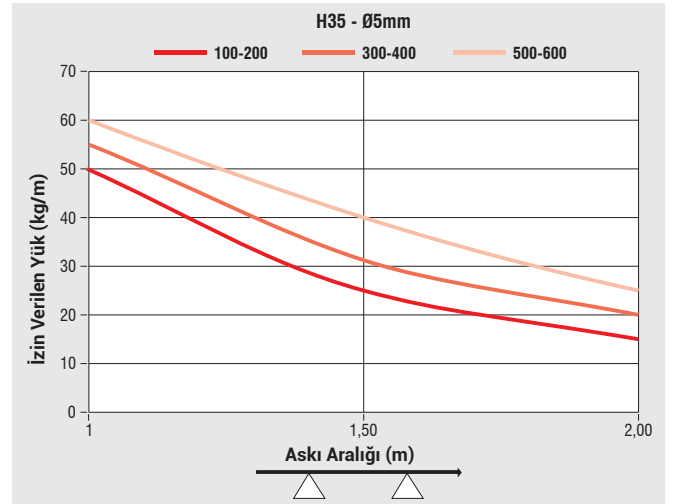
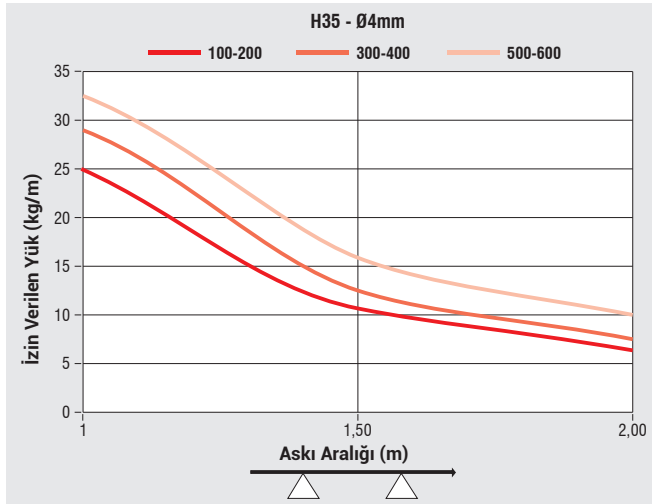
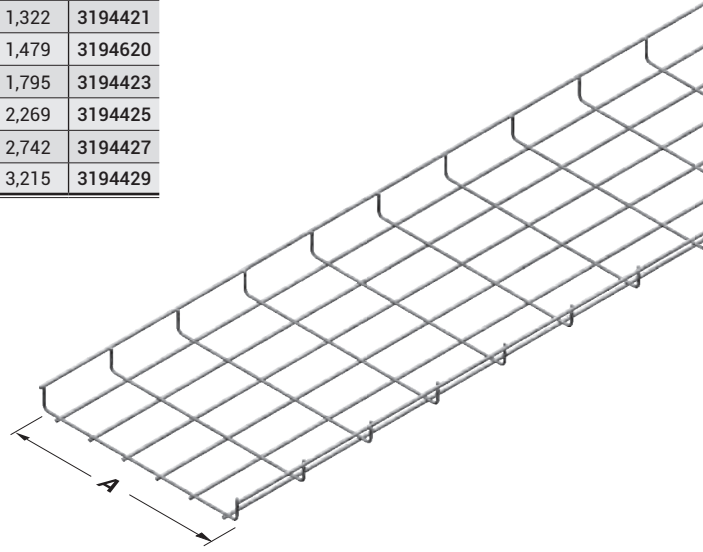
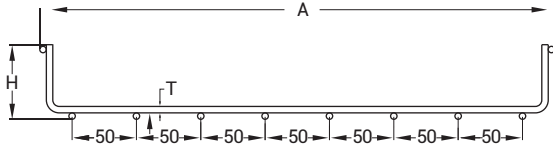

■ Sac toleransı ve sac sertlik değerlerine göre taşıma değerlerinde +/- farklılıklar olabilir.

■ Paslanmaz üretimi için lütfen müşteri temsilciniz ile irtibata geçiniz.

■ Lütfen siparişlerinizde sipariş kodunu bildiriniz.

■ Özel ölçülerdeki siparişleriniz için lütfen firmamızı arayınız.

■ Malzeme ağırlıkları yaklaşık değerlerdedir. ± % 10 değişim gösterebilir.

■ Tüm ölçüler "mm" cinsinden verilmiştir.

■ EG= Elektro galvaniz ■ PG= Pre-Galvaniz

■ SS= Paslanmaz ■ HDG= Sıcak Daldırma

Açıklama	H (mm)	A (mm)	T (mm)	Ağırlık (kg/m)	EG Kodu	Ağırlık (kg/m)	HDG Kodu	Ağırlık (kg/m)	SS Kodu
055 TLS 100	55	100	4	0,777	3178502	0,816	3322539	0,789	3194431
055 TLS 150	55	150	4	0,927	3188207	0,974	3322540	0,941	3194433
055 TLS 200	55	200	4	1,077	3178503	1,131	3322541	1,093	3194434
055 TLS 250	55	250	4	1,228	3194607	1,289	3322542	1,246	3194622
055 TLS 300	55	300	4	1,378	3178504	1,447	3322543	1,398	3194436
055 TLS 400	55	400	4	1,678	3178505	1,762	3322544	1,702	3194438
055 TLS 500	55	500	4	1,978	3178506	2,077	3322545	2,006	3194440
055 TLS 600	55	600	4	2,279	3178507	2,393	3322546	2,311	3194442
055 TLS 100	55	100	5	1,209	3178527	1,269	3322562	1,227	3194432
055 TLS 150	55	150	5	1,442	3194601	1,515	3322563	1,463	3194621
055 TLS 200	55	200	5	1,676	3178528	1,760	3322564	1,700	3194435
055 TLS 250	55	250	5	1,894	3194602	1,988	3322565	1,921	3194623
055 TLS 300	55	300	5	2,143	3178529	2,250	3322566	2,173	3194437
055 TLS 400	55	400	5	2,610	3178530	2,741	3322567	2,646	3194439
055 TLS 500	55	500	5	3,077	3178531	3,231	3322568	3,119	3194441
055 TLS 600	55	600	5	3,545	3178532	3,722	3322569	3,593	3194443

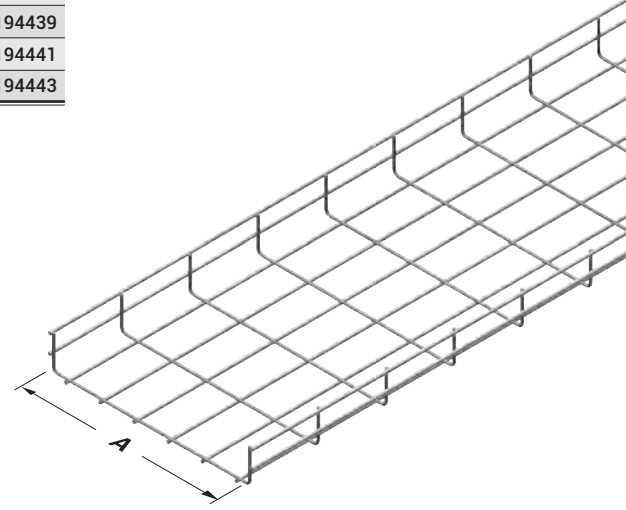
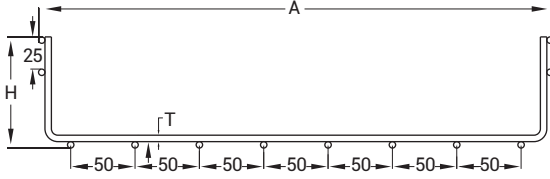

H=035, tek sıra teldir.  
H=055, çift sıra teldir.  
H=100, üç sıra teldir.

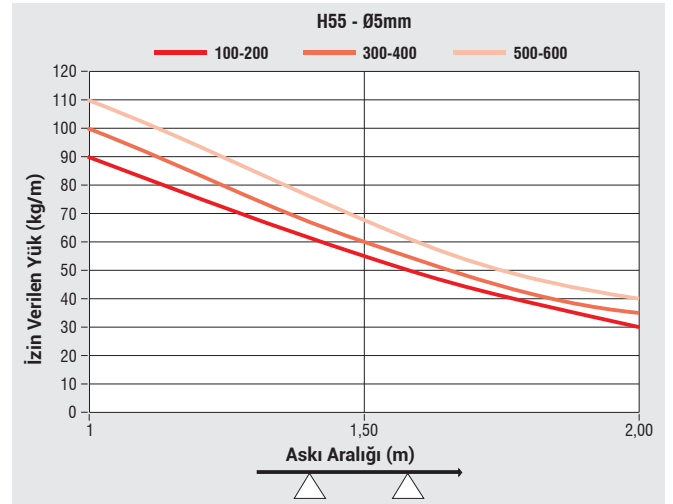
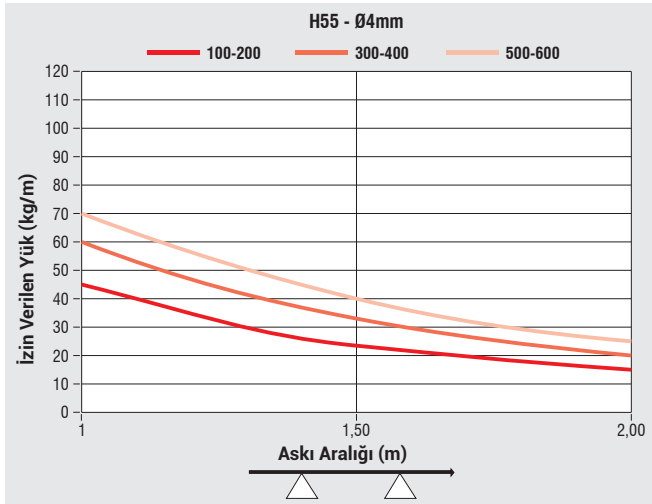

■ Sac toleransı ve sac sertlik değerlerine göre taşıma değerlerinde +/- farklılıklar olabilir.

■ Paslanmaz üretimi için lütfen müşteri temsilciniz ile irtibata geçiniz.

■ Lütfen siparişlerinizde sipariş kodunu bildirin.

■ Özel ölçülerdeki siparişleriniz için lütfen firmamızı arayınız.

■ Malzeme ağırlıkları yaklaşık değerlerdedir. ± % 10 değişim gösterebilir.

■ Tüm ölçüler "mm" cinsinden verilmiştir.

■ EG= Elektro galvaniz ■ PG= Pre-Galvaniz

■ SS= Paslanmaz ■ HDG= Sıcak Daldırma

Açıklama	H (mm)	A (mm)	T (mm)	Ağırlık (kg/m)	EG Kodu	Ağırlık (kg/m)	HDG Kodu	Ağırlık (kg/m)	SS Kodu
085 TLS 100	85	100	4	1,034	1064428	1,085	3344952	1,053	1064444
085 TLS 150	85	150	4	1,183	1064429	1,242	3344953	1,206	1064445
085 TLS 200	85	200	4	1,333	1064430	1,399	3344954	1,358	1064446
085 TLS 250	85	250	4	1,482	1064431	1,556	3344955	1,511	1064447
085 TLS 300	85	300	4	1,632	1064432	1,714	3344956	1,663	1064448
085 TLS 400	85	400	4	1,931	1064433	2,028	3344957	1,968	1064449
085 TLS 500	85	500	4	2,230	1064434	2,342	3344958	2,273	1064450
085 TLS 600	85	600	4	2,530	1064435	2,656	3344959	2,578	1064451
085 TLS 100	85	100	5	1,609	1064436	1,690	3344960	1,640	1064452
085 TLS 150	85	150	5	1,843	1064437	1,935	3344961	1,878	1064453
085 TLS 200	85	200	5	2,077	1064438	2,181	3344962	2,116	1064454
085 TLS 250	85	250	5	2,310	1064439	2,426	3344963	2,354	1064455
085 TLS 300	85	300	5	2,544	1064440	2,672	3344964	2,593	1064456
085 TLS 400	85	400	5	3,012	1064441	3,162	3344965	3,069	1064457
085 TLS 500	85	500	5	3,479	1064442	3,653	3344966	3,546	1064458
085 TLS 600	85	600	5	3,947	1064443	4,144	3344967	4,022	1064459

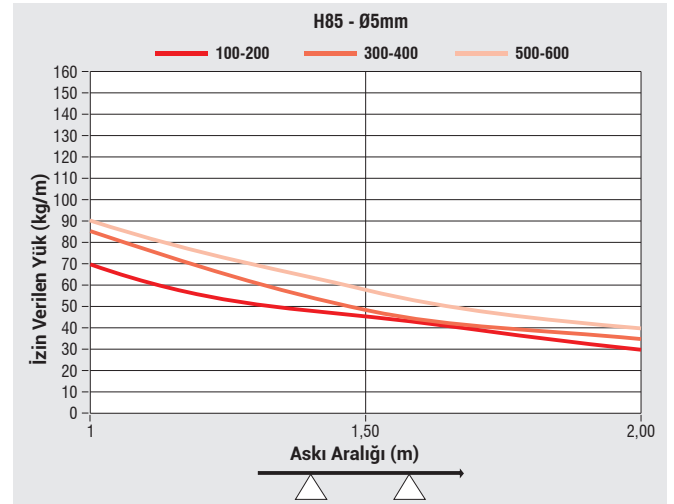
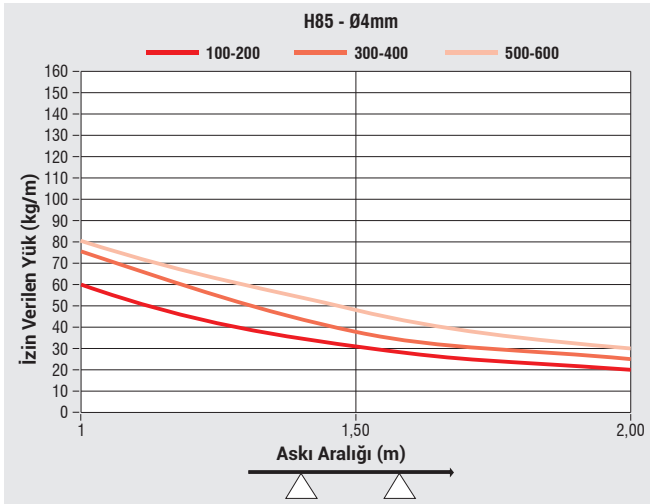
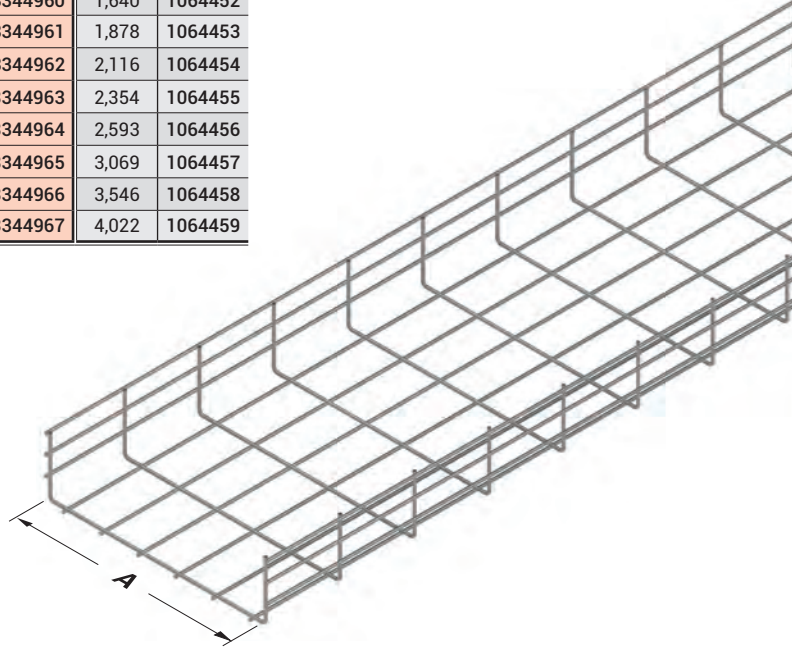
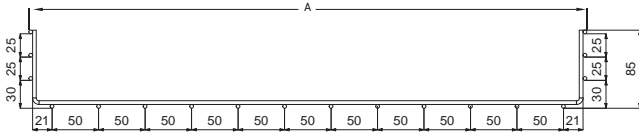

■ Sac toleransı ve sac sertlik değerlerine göre taşıma değerlerinde +/- farklılıklar olabilir.

■ Paslanmaz üretimi için lütfen müşteri temsilciniz ile irtibata geçiniz.

■ Lütfen siparişlerinizde sipariş kodunu bildirin.

■ Özel ölçülerdeki siparişleriniz için lütfen firmamızı arayınız.

■ Malzeme ağırlıkları yaklaşık değerlerdir. ± % 10 değişim gösterebilir.

■ Tüm ölçüler "mm" cinsinden verilmiştir.

■ EG= Elektro galvaniz ■ PG= Pre-Galvaniz

■ SS= Paslanmaz ■ HDG= Sıcak Daldırma

Açıklama	H (mm)	A (mm)	T (mm)	Ağırlık (kg/m)	EG Kodu	Ağırlık (kg/m)	HDG Kodu	Ağırlık (kg/m)	SS Kodu
100 TLS 200	100	200	4	1,367	3178509	1,436	3322548	1,387	3194446
100 TLS 250	100	250	4	1,518	3194609	1,594	3322549	1,540	3194626
100 TLS 300	100	300	4	1,668	3178510	1,751	3322550	1,692	3194448
100 TLS 400	100	400	4	1,968	3178511	2,066	3322551	1,996	3194450
100 TLS 500	100	500	4	2,268	3178512	2,382	3322552	2,300	3194452
100 TLS 600	100	600	4	2,569	3178513	2,697	3322553	2,605	3194454
100 TLS 200	100	200	5	2,127	3178534	2,234	3322571	2,157	3194447
100 TLS 250	100	250	5	2,361	3194604	2,479	3322572	2,394	3194627
100 TLS 300	100	300	5	2,594	3178535	2,724	3322573	2,630	3194449
100 TLS 400	100	400	5	3,061	3178536	3,215	3322574	3,103	3194451
100 TLS 500	100	500	5	3,529	3178537	3,705	3322575	3,577	3194453
100 TLS 600	100	600	5	3,996	3178538	4,196	3322576	4,050	3194455

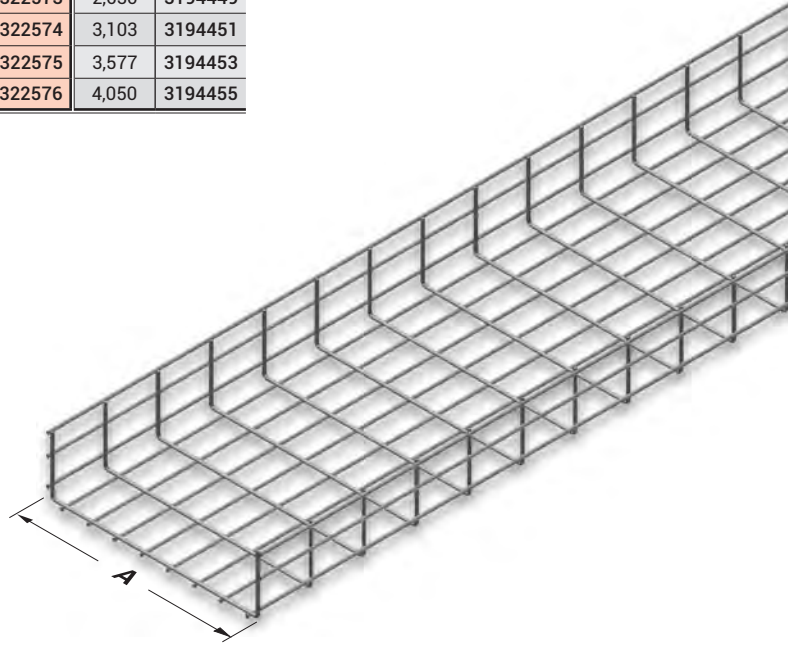
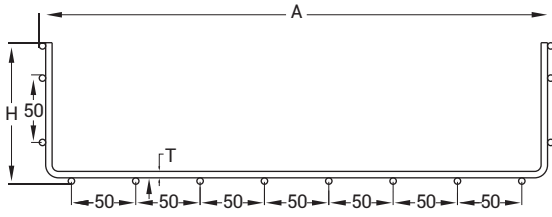

H=035, tek sıra teldir.  
H=055, çift sıra teldir.  
H=100, üç sıra teldir.

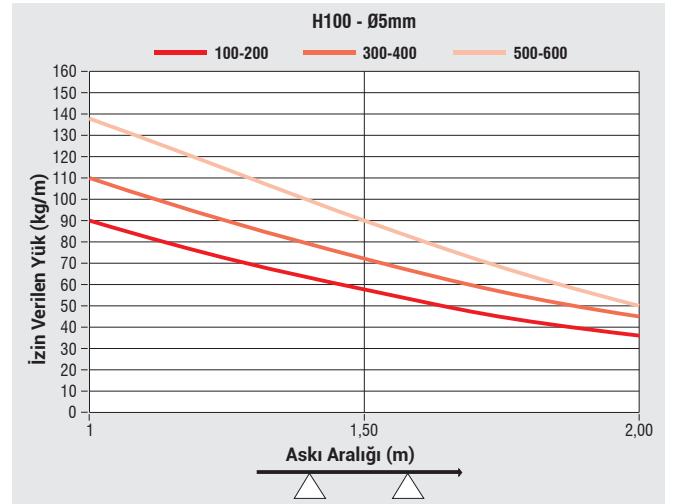
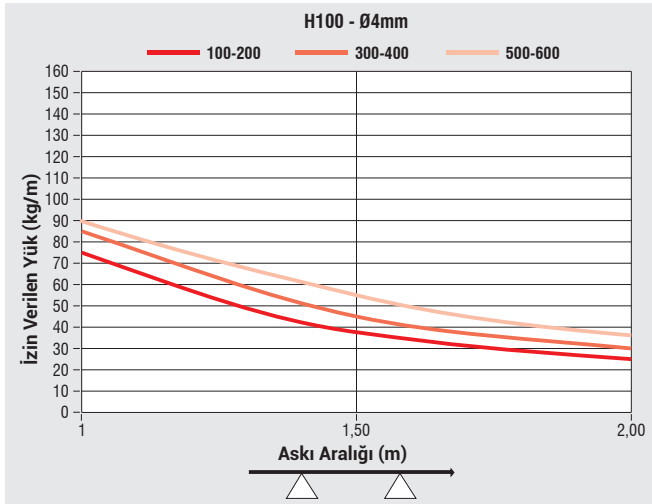

■ Sac toleransı ve sac sertlik değerlerine göre taşıma değerlerinde +/- farklılıklar olabilir.

■ Paslanmaz üretimi için lütfen müşteri temsilciniz ile irtibata geçiniz.

■ Lütfen siparişlerinizde sipariş kodunu bildirin.

■ Özel ölçülerdeki siparişleriniz için lütfen firmamızı arayınız.

■ Malzeme ağırlıkları yaklaşık değerlerdedir. ± % 10 değişim gösterebilir.

■ Tüm ölçüler "mm" cinsinden verilmiştir.

■ EG= Elektro galvaniz ■ PG= Pre-Galvaniz

■ SS= Paslanmaz ■ HDG= Sıcak Daldırma

Açıklama	T (mm)	Ağırlık (kg/tk.)	Sipariş Kodu
TLS Tel kanal eki (Elektro galvaniz)	2,5	0,040	3000624
M6x20 Bombe başlı cıvata takımı (Alkali lak)	-	0,020	1002984
TLS Tel kanal eki (Paslanmaz)	2,5	0,040	3000625
M6x20 Bombe başlı cıvata takımı (Paslanmaz)	-	0,020	1000923
TLS Tel kanal eki (Alkali lak)	2,5	0,040	3362500

"1 Takım ek elemanı 2 adet Tel kanal eki içerir"

Ek elemanı montajı için;

- 1 adet M6x20 bombe başlı cıvata takımı sipariş edilmelidir.

### ► Örnek Montaj Uygulamaları

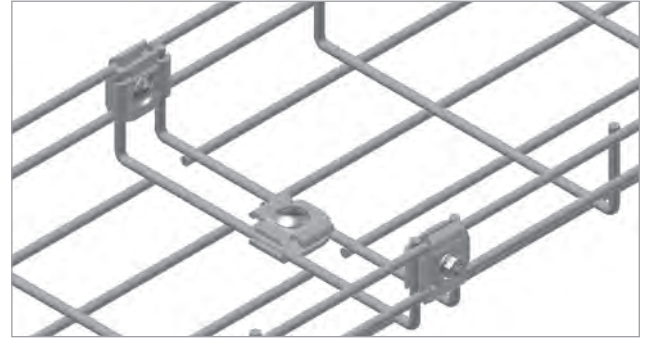
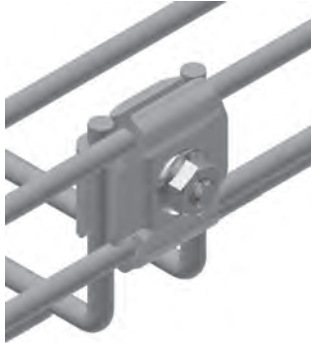
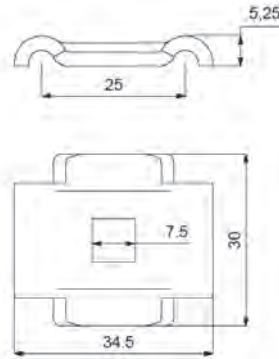
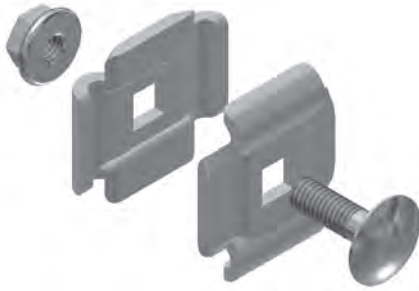

### ► Montaj sırasında

Kullanılması gereken ek eleman adetleri

Genişlik	H35			H55			H85			H100		
	Yan ↓	Alt ↔	Toplam	Yan ↓	Alt ↔	Toplam	Yan ↓	Alt ↔	Toplam	Yan ↓	Alt ↔	Toplam
100	2	0	2	2	0	2	2	0	2	2	0	2
150	2	0	2	2	0	2	2	0	2	2	0	2
200	2	1	3	2	1	3	4	1	5	4	1	5
250	2	1	3	2	1	3	4	1	5	4	1	5
300	2	2	4	2	2	4	4	2	6	4	2	6
400	2	2	4	2	2	4	4	2	6	4	2	6
500	2	3	5	2	3	5	4	3	7	4	3	7
600	2	3	5	2	3	5	4	3	7	4	3	7

■ Paslanmaz üretimi için lütfen müşteri temsilciniz ile irtibata geçiniz.

■ Lütfen siparişlerinizde sipariş kodunu bildirin.

■ Özel ölçülerdeki siparişleriniz için lütfen firmamızı arayınız.

■ Malzeme ağırlıkları yaklaşık değerlerdedir. ± % 10 değişim gösterebilir.

■ Tüm ölçüler "mm" cinsinden verilmiştir.

■ EG= Elektro galvaniz ■ PG= Pre-Galvaniz

■ SS= Paslanmaz ■ HDG= Sıcak Daldırma



Açıklama	H (mm)	A (mm)	T (mm)	Ağırlık (kg/tk.)	EG Kodu
TEL KANAL EKİ (Cıvatasız)	45	78	1,2	0,047	3108825
TEL KANAL EKİ (Cıvatasız Alttan)	35	59	1,2	0,020	3125835

- Ø 4 mm / H: 055 - H: 100 / A : 100-250-300-400-500-600 tel kablo kanallarında tel kanal cıvatasız yan ek kullanılır.
- Ø 5 mm tel kanallar için uygun değildir.
- A:200-250 için 1 adet / A: 300-400 için 2 adet / A: 500-600 için 3 adet tel kanal cıvatasız alt ek kullanılır.

PATENT NO 2017 02893



Tel Kanal Cıvatasız Yan Ek

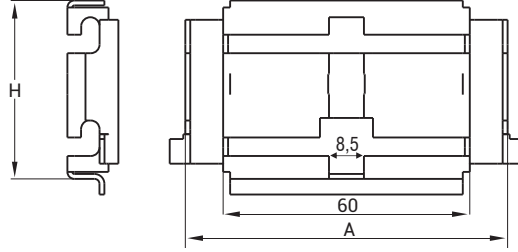

Tel Kanal Cıvatasız Alt Ek

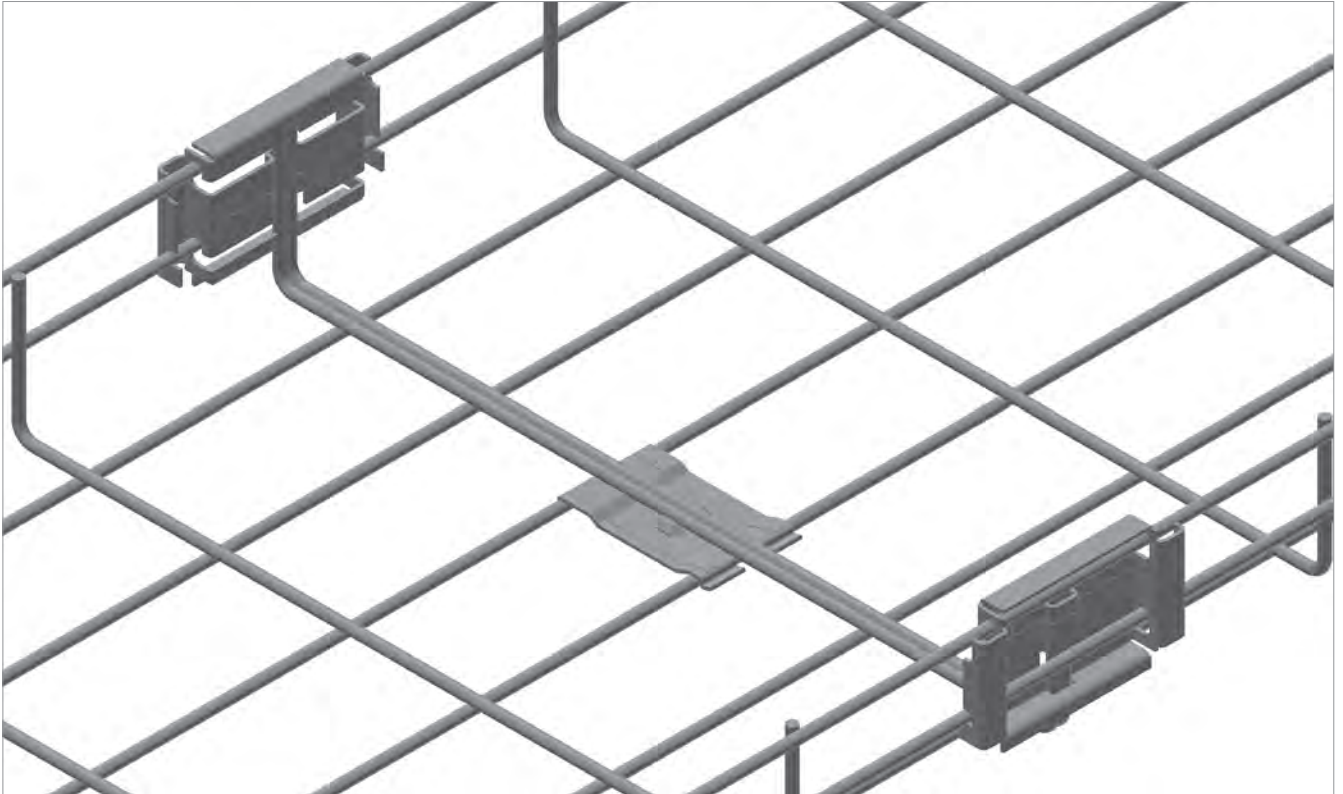
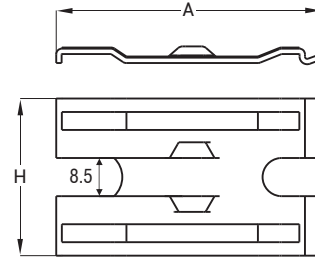

■ Paslanmaz üretimi için lütfen müşteri temsilciniz ile irtibata geçiniz.

■ Lütfen siparişlerinizde sipariş kodunu bildiriniz.

■ Özel ölçülerdeki siparişleriniz için lütfen firmamızı arayınız.

■ Malzeme ağırlıkları yaklaşık değerlerdedir. ± % 10 değişim gösterebilir.

■ Tüm ölçüler "mm" cinsinden verilmiştir.

■ EG= Elektro galvaniz ■ PG= Pre-Galvaniz  
■ SS= Paslanmaz ■ HDG= Sıcak Daldırma

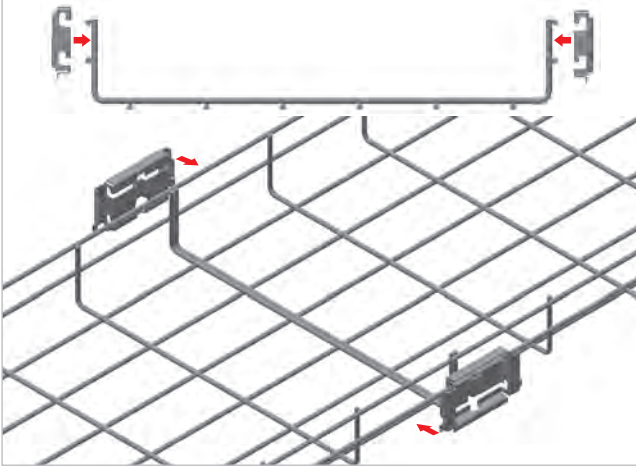

■ Tel kanal cıvatasız yan ek elemanları, iki tel kanalın birleşme tellerinde şekildeki gibi hizalanır.

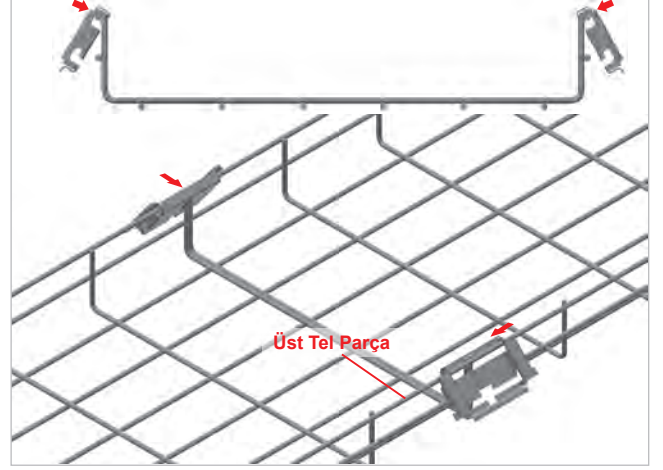

■ Yan ek elemanın üst tel yuvası, tel kanalın üst teline açılı olarak yerleştirilir.

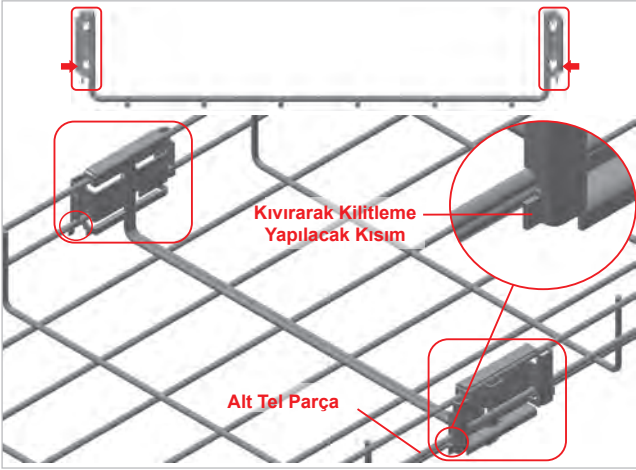

■ Yan ek elemanın alt tel yuvası, tel kanalın alt teline yerleştirilir.

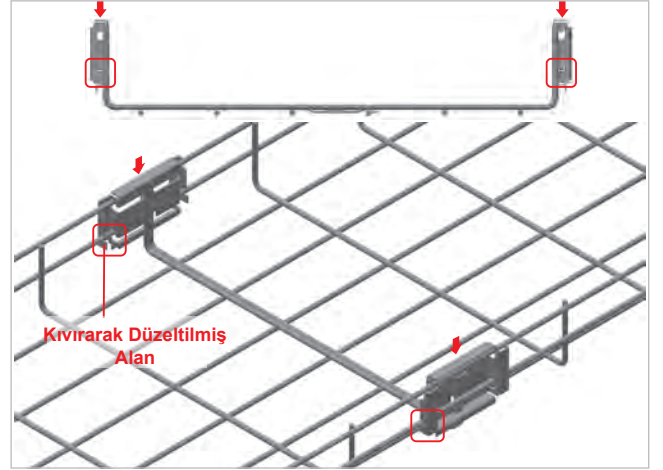

■ Tel kanal yan ek elemanları, yukarıdan aşağı doğru el ile bastırılarak sıkıştırılır. Alt telin alt kısmına denk gelen 2 adet dil, pense yardımıyla 90° bükülerek montaj adımları tamamlanır.

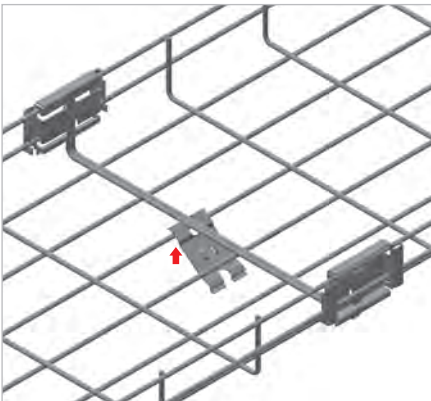

■ Alttan ek elemanı, kanalın altından şekildeki gibi takılır.

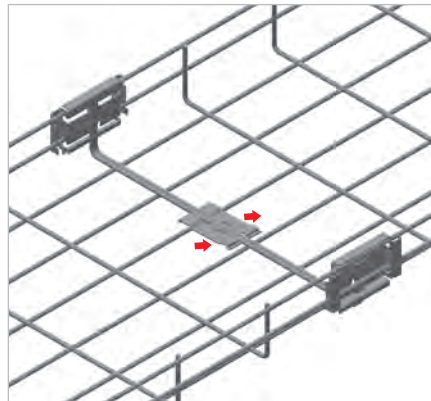

■ Alttan ek elemanı, kanalın altından geçtikten sonra düzleştirilerek kaydırılır.

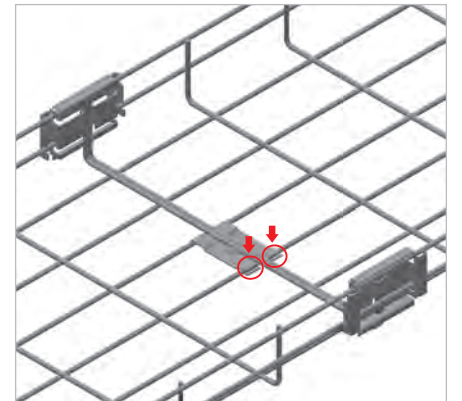

■ Alttan ek elemanın uçları el ile bastırılarak kilitleme işlemi yapılır.

■ Paslanmaz üretimi için lütfen müşteri temsilciniz ile irtibata geçiniz.

■ Lütfen siparişlerinizde sipariş kodunu bildiriniz.

■ Özel ölçülerdeki siparişleriniz için lütfen firmamızı arayınız.

■ Malzeme ağırlıkları yaklaşık değerlerdedir. ± % 10 değişim gösterebilir.

■ Tüm ölçüler "mm" cinsinden verilmiştir.

■ EG= Elektrogalvaniz ■ PG= Pre-Galvaniz

■ SS= Paslanmaz ■ HDG= Sıcak Daldırma

Açıklama	T (mm)	Ağırlık (kg/tk.)	PG Kodu	Ağırlık (kg/m)	HDG Kodu
TLS Tek Tij Z-Tutucu (1 Takım)	2	0,120	3179554	0,132	3359149

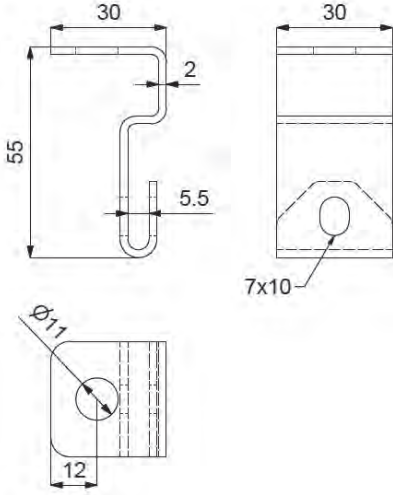

### Montaj için gerekli aksesuarlar

- 1 adet tij (m8 / M10 x L)
- 2 adet somun (M8/M10)

### TLS tek tij Z-tutucu" 1 takım içeriği

- 2 adet Z-tutucu
- 2 adet M6x20 bombe başlı cıvata
- 2 adet M6 somun kullanılmalıdır.

### ► Örnek Montaj Uygulamaları

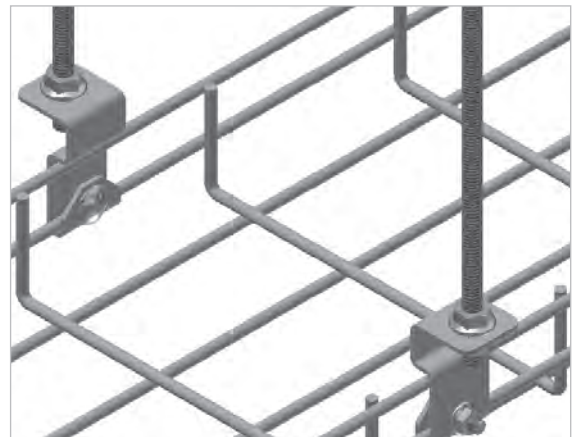
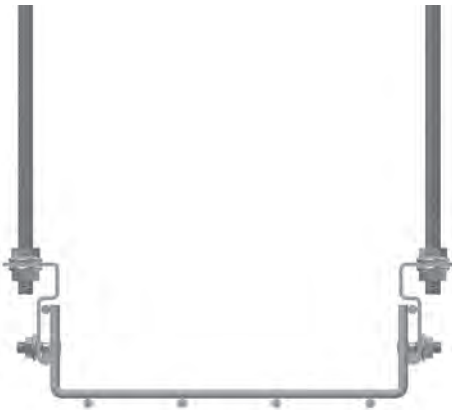

■ Paslanmaz üretimi için lütfen müşteri temsilciniz ile irtibata geçiniz.

■ Lütfen siparişlerinizde sipariş kodunu bildirin.

■ Özel ölçülerdeki siparişleriniz için lütfen firmamızı arayınız.

■ Malzeme ağırlıkları yaklaşık değerlerdedir. ± % 10 değişim gösterebilir.

■ Tüm ölçüler "mm" cinsinden verilmiştir.

■ EG= Elektrogalvaniz ■ PG= Pre-Galvaniz

■ SS= Paslanmaz ■ HDG= Sıcak Daldırma

# E-LINETLS

## ►► TLS GEÇMELİ U-PROFİL 41x21x1,5

Pre-Galvanized (TS 10143)



Açıklama	A (mm)	B (mm)	T (mm)	Ağırlık (kg/tk.)	PG Kodu	Ağırlık (kg/m)	HDG Kodu
TLS Geçmeli U-Profil -050	130	100	1,5	0,097	3179559	0,107	3359150
TLS Geçmeli U-Profil -100	180	140	1,5	0,142	3179560	0,156	3359151
TLS Geçmeli U-Profil -150	230	190	1,5	0,177	3179561	0,195	3359152
TLS Geçmeli U-Profil -200	280	240	1,5	0,213	3179562	0,234	3359153
TLS Geçmeli U-Profil -250	330	290	1,5	0,248	3179563	0,273	3359154
TLS Geçmeli U-Profil -300	380	340	1,5	0,283	3179564	0,311	3359155
TLS Geçmeli U-Profil -400	480	440	1,5	0,354	3179565	0,389	3359156
TLS Geçmeli U-Profil -500	580	540	1,5	0,420	3179566	0,462	3359157
TLS Geçmeli U-Profil -600	680	640	1,5	0,495	3179567	0,545	3359158

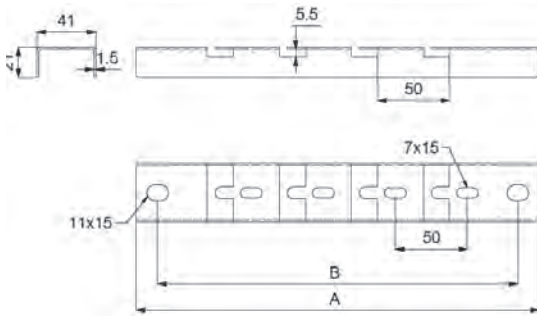
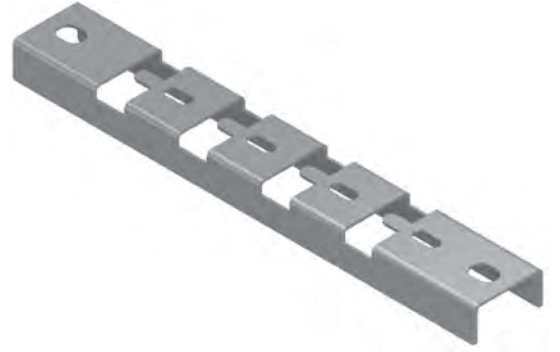

### Montaj için gerekli aksesuarlar

- 2 adet tij (M8 / M10 x L)
- 4 adet somun (M8 / M10)

### ► Örnek Montaj Uygulamaları

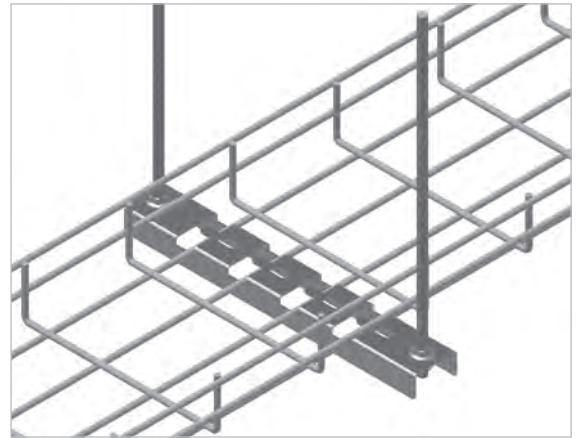
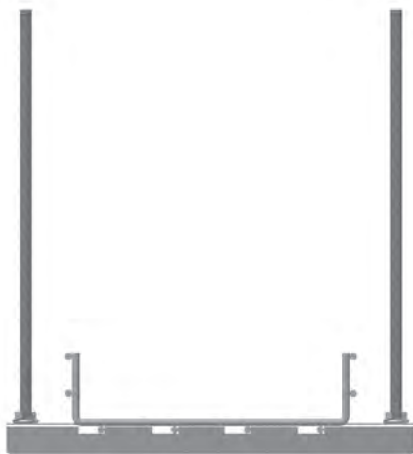

■ Paslanmaz üretimi için lütfen müşteri temsilciniz ile irtibata geçiniz.

■ Lütfen siparişlerinizde sipariş kodunu bildirin.

■ Özel ölçülerdeki siparişleriniz için lütfen firmamızı arayınız.

■ Malzeme ağırlıkları yaklaşık değerlerdedir. ± % 10 değişim gösterebilir.

■ Tüm ölçüler "mm" cinsinden verilmiştir.

■ EG= Elektrogalvaniz ■ PG= Pre-Galvaniz

■ SS= Paslanmaz ■ HDG= Sıcak Daldırma

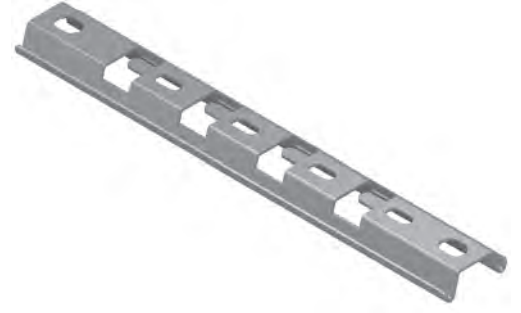

Açıklama	A (mm)	B (mm)	T (mm)	Ağırlık (kg/tk.)	PG Kodu	Ağırlık (kg/m)	HDG Kodu
TLS Geçmeli OMEGA-Profil-050	130	100	1,5	0,085	3179569	0,094	3359159
TLS Geçmeli OMEGA-Profil-100	180	140	1,5	0,123	3179570	0,135	3359160
TLS Geçmeli OMEGA-Profil-150	230	190	1,5	0,155	3179571	0,171	3359161
TLS Geçmeli OMEGA-Profil-200	280	240	1,5	0,188	3179572	0,207	3359162
TLS Geçmeli OMEGA-Profil-250	330	290	1,5	0,220	3179573	0,242	3359163
TLS Geçmeli OMEGA-Profil-300	380	340	1,5	0,252	3179574	0,277	3359164
TLS Geçmeli OMEGA-Profil-400	480	440	1,5	0,317	3179575	0,349	3359165
TLS Geçmeli OMEGA-Profil-500	580	540	1,5	0,382	3179576	0,420	3359166
TLS Geçmeli OMEGA-Profil-600	680	640	1,5	0,446	3179577	0,491	3359167

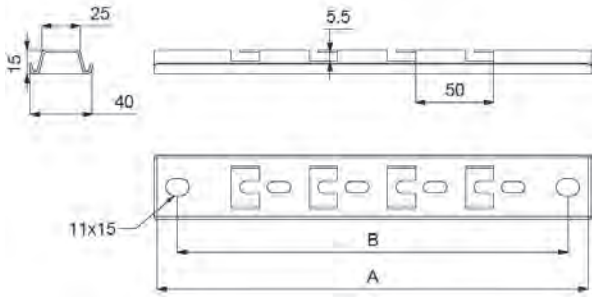

### Montaj için gerekli aksesuarlar

- 2 adet tij (M8 / M10 x L)
- 4 adet somun (M8 / M10)

### ► Örnek Montaj Uygulamaları

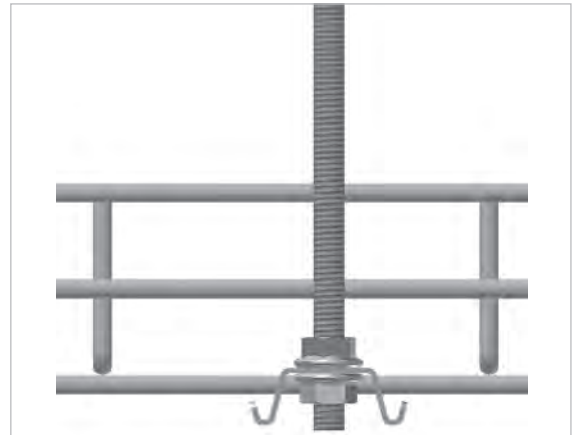
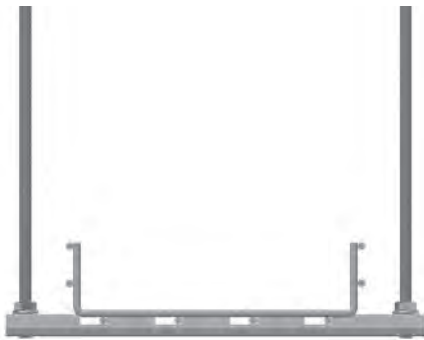

■ Paslanmaz üretimi için lütfen müşteri temsilciniz ile irtibata geçiniz.

■ Lütfen siparişlerinizde sipariş kodunu bildirin.

■ Özel ölçülerdeki siparişleriniz için lütfen firmamızı arayınız.

■ Malzeme ağırlıkları yaklaşık değerlerdedir. ± % 10 değişim gösterebilir.

■ Tüm ölçüler "mm" cinsinden verilmiştir.

■ EG= Elektrogalvaniz ■ PG= Pre-Galvaniz

■ SS= Paslanmaz ■ HDG= Sıcak Daldırma

Açıklama	A (mm)	B (mm)	W (mm)	T (mm)	Ağırlık (kg/tk.)	PG Kodu	Ağırlık (kg/m)	HDG Kodu
TLS Tırnaklı OMEGA-Kanal Taşıyıcı -050	95	70	50	2	0,085	3179593	0,094	3359168
TLS Tırnaklı OMEGA-Kanal Taşıyıcı -100	145	120	100	2	0,125	3179594	0,138	3359169
TLS Tırnaklı OMEGA-Kanal Taşıyıcı -150	195	170	150	2	0,167	3179595	0,184	3359170
TLS Tırnaklı OMEGA-Kanal Taşıyıcı -200	245	220	200	2	0,209	3179596	0,230	3359171
TLS Tırnaklı OMEGA-Kanal Taşıyıcı -250	295	270	250	2	0,251	3179597	0,276	3359172
TLS Tırnaklı OMEGA-Kanal Taşıyıcı -300	345	320	300	2	0,293	3179598	0,322	3359173

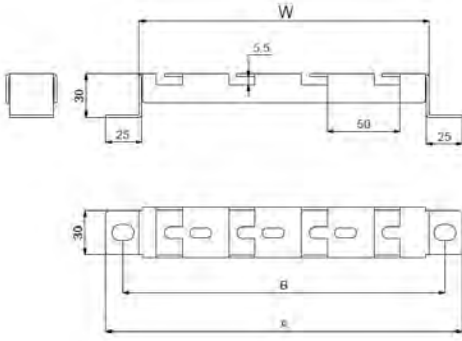
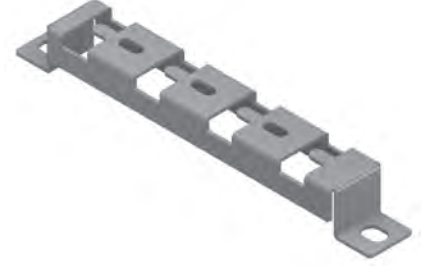

**Montaj için gerekli aksesuarlar**  
• 2 adet dübel (M8 / M10)

### ► Örnek Montaj Uygulamaları

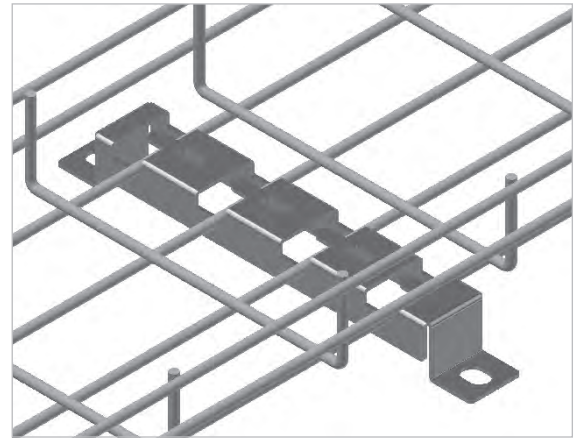

■ Paslanmaz üretimi için lütfen müşteri temsilciniz ile irtibata geçiniz.

■ Lütfen siparişlerinizde sipariş kodunu bildirin.

■ Özel ölçülerdeki siparişleriniz için lütfen firmamızı arayınız.

■ Malzeme ağırlıkları yaklaşık değerlerdedir. ± % 10 değişim gösterebilir.

■ Tüm ölçüler "mm" cinsinden verilmiştir.

■ EG= Elektrogalvaniz ■ PG= Pre-Galvaniz

■ SS= Paslanmaz ■ HDG= Sıcak Daldırma

# E-LINETLS

## ►► TLS V KANAL TAŞIYICI

Pre-Galvanized (TS 10143)



Açıklama	T (mm)	Ağırlık (kg/tk.)	PG Kodu
TLS V Kanal Taşıyıcı	1,5	0,123	3179599

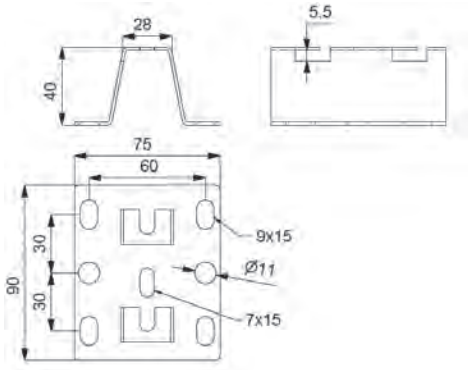
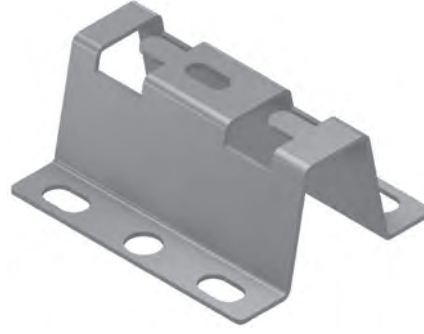

### Montaj için gerekli aksesuarlar

- 2 adet dübel (M8 / M10) (Zemin montaj)

### ► Örnek Montaj Uygulamaları

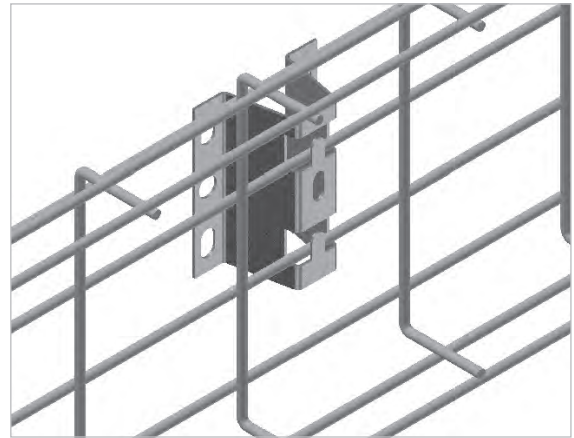
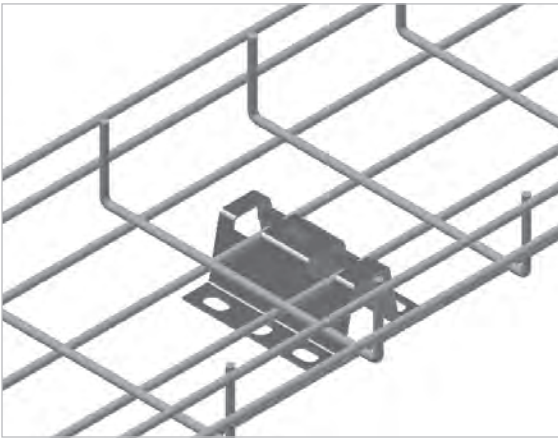

■ Paslanmaz üretimi için lütfen müşteri temsilciniz ile irtibata geçiniz.

■ Lütfen siparişlerinizde sipariş kodunu bildirin.

■ Özel ölçülerdeki siparişleriniz için lütfen firmamızı arayınız.

■ Malzeme ağırlıkları yaklaşık değerlerdedir. ± % 10 değişim gösterebilir.

■ Tüm ölçüler "mm" cinsinden verilmiştir.

■ EG= Elektrogalvaniz ■ PG= Pre-Galvaniz  
■ SS= Paslanmaz ■ HDG= Sıcak Daldırma

# E-LINETLS

## ►► TLS SABİTLEME ELEMANI

Pre-Galvanized (TS 10143)



Açıklama	T (mm)	Ağırlık (kg/tk.)	PG Kodu
TLS Sabitleme Elemanı	2	0,037	3179600

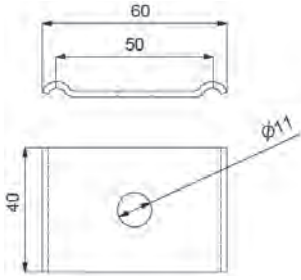

### Binrak Profile sabitlemek için gerekli aksesuarlar

- 1 adet akb cıvata (M8 x 20)
- 1 adet pul (M8)
- 1 adet hızlı binrak somun (M8)

### Konsola sabitlemek için gerekli aksesuarlar

- 1 adet M6 x 20 bombe başlı cıvata
- 1 adet M6 flanşlı somun

## ► Örnek Montaj Uygulamaları

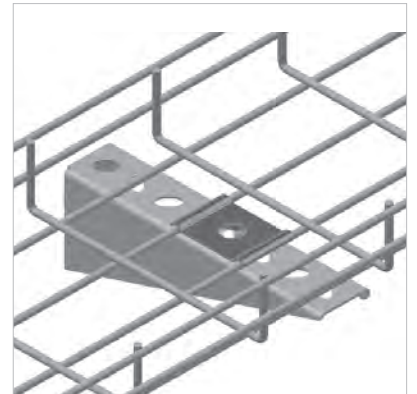
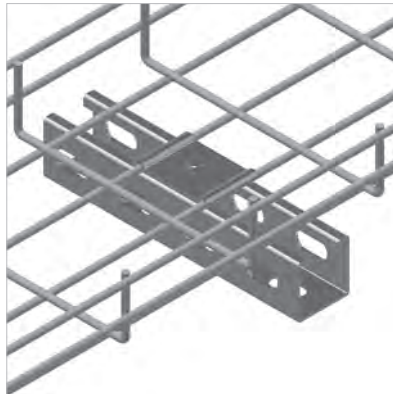
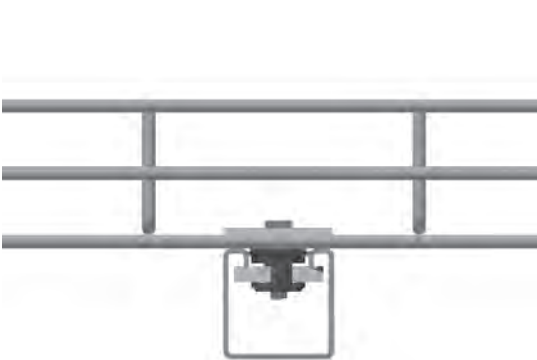

■ Paslanmaz üretimi için lütfen müşteri temsilciniz ile irtibata geçiniz.

■ Lütfen siparişlerinizde sipariş kodunu bildirin.

■ Özel ölçülerdeki siparişleriniz için lütfen firmamızı arayınız.

■ Malzeme ağırlıkları yaklaşık değerlerdedir. ± % 10 değişim gösterebilir.

■ Tüm ölçüler "mm" cinsinden verilmiştir.

■ EG= Elektrogalvaniz ■ PG= Pre-Galvaniz

■ SS= Paslanmaz ■ HDG= Sıcak Daldırma



# E-LINETLS

## ►► TLS İNİŞ PLAKASI

Pre-Galvanized (TS 10143)



Açıklama	R (mm)	L (mm)	T (mm)	Ağırlık (kg/tk.)	PG Kodu
TLS İniş Plakası	50	192	1,2	0,155	3179601

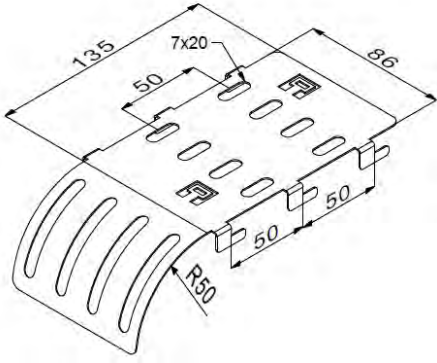

### ► Örnek Montaj Uygulamaları

Uç İniş Montaj Uygulaması

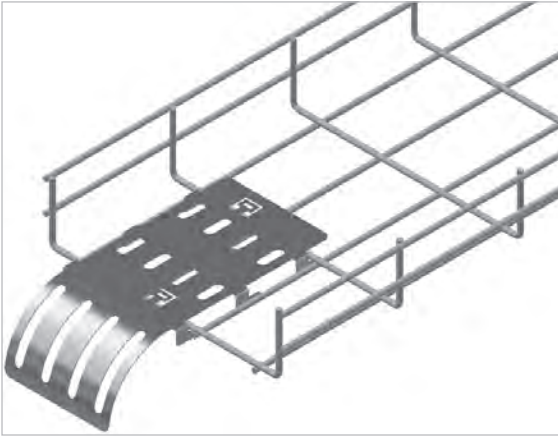

Yan İniş Montaj Uygulaması

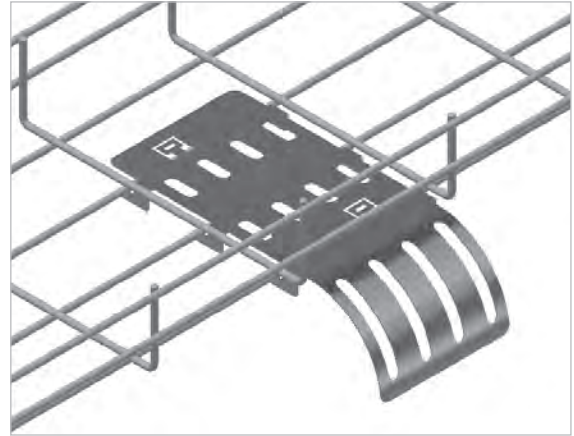

- Paslanmaz üretimi için lütfen müşteri temsilciniz ile irtibata geçiniz.
- Lütfen siparişlerinizde sipariş kodunu bildirin.
- Özel ölçülerdeki siparişleriniz için lütfen firmamızı arayınız.
- Malzeme ağırlıkları yaklaşık değerlerdedir.  $\pm$  % 10 değişim gösterebilir.

■ Tüm ölçüler "mm" cinsinden verilmiştir.

- EG= Elektrogalvaniz
- PG= Pre-Galvaniz
- SS= Paslanmaz
- HDG= Sıcak Daldırma

Açıklama	T (mm)	Ağırlık (kg/tk.)	PG Kodu
TLS PMP-1	1,2	0,056	3179602
TLS PMP-2	1,2	0,158	3179603
TLS PMP-3	1,2	0,098	3179604
TLS PMP-4	1,2	0,238	3179605



PMP-1



PMP-2



PMP-3



PMP-4

### ► Örnek Montaj Uygulamaları

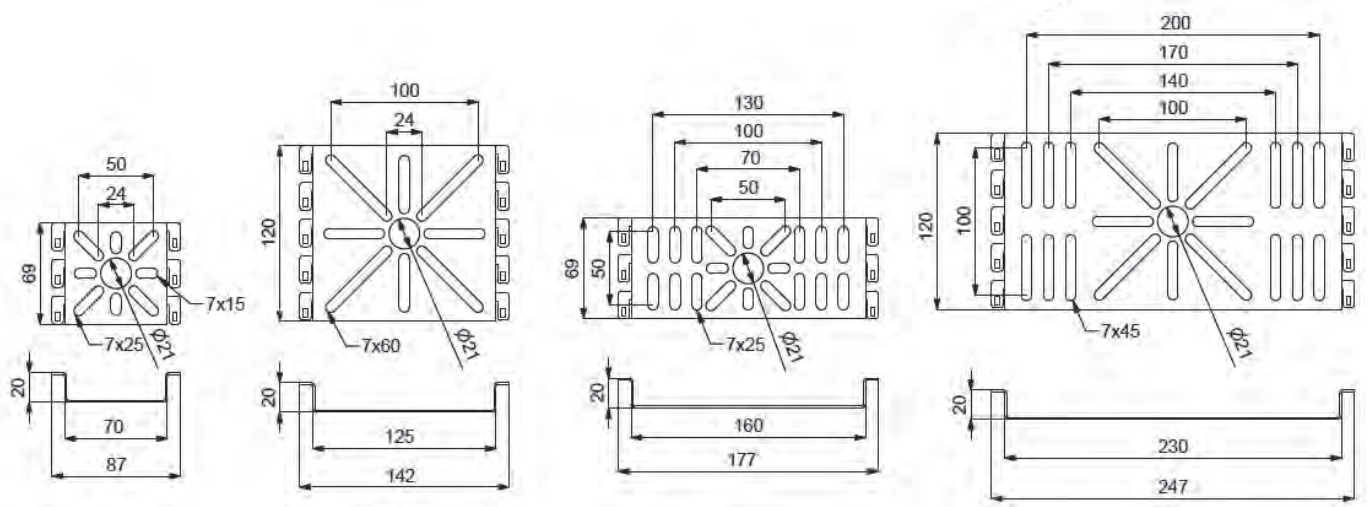

■ Paslanmaz üretimi için lütfen müşteri temsilciniz ile irtibata geçiniz.

■ Lütfen siparişlerinizde sipariş kodunu bildirin.

■ Özel ölçülerdeki siparişleriniz için lütfen firmamızı arayınız.

■ Malzeme ağırlıkları yaklaşık değerlerdedir. ± % 10 değişim gösterebilir.

■ Tüm ölçüler "mm" cinsinden verilmiştir.

■ EG= Elektrogalvaniz ■ PG= Pre-Galvaniz

■ SS= Paslanmaz ■ HDG= Sıcak Daldırma

Açıklama	Ø (mm)	T (mm)	Ağırlık (kg/tk.)	PG Kodu
TLS Rakor Çıkış Elemanı	21	1,2	0,080	3179606

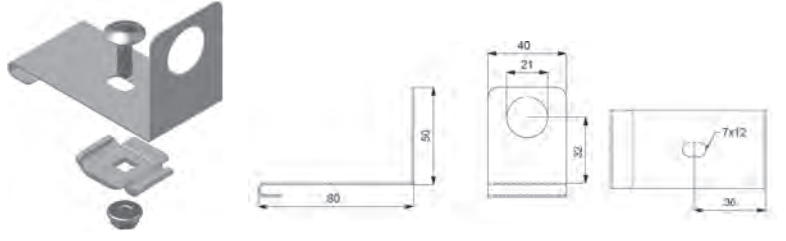

### "Rakor çıkış elemanı" 1 takım içeriği

- 1 adet rakor çıkış elemanı
- 1 adet "tel kanal ek elemanı"
- 1 adet M6x20 bombe başlı cıvata
- 1 adet M6 somun kullanılmalıdır.

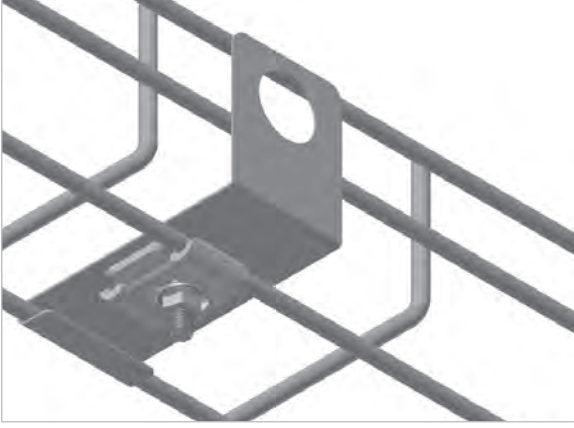

### ► Tel Kanal Seperatör

Pre-Galvanized (TS EN 10346 - TS EN 10143)

Açıklama	H (mm)	T (mm)	Ağırlık (kg/ad)	PG Kodu
35 TLS SEPERATÖR	25	0,8	0,909	3179608
55 TLS SEPERATÖR	45	0,8	1,284	3179609
85 TLS SEPERATÖR	75	1	2,313	3298329
100 TLS SEPERATÖR	90	1	2,667	3179610

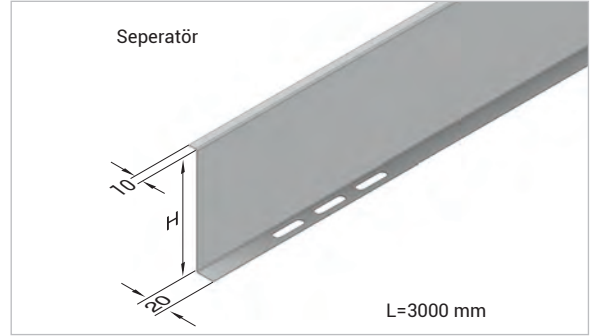
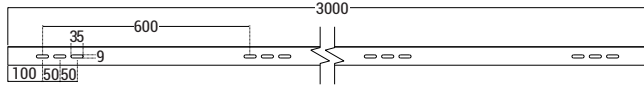

#### Sabitlenme Parçası ile Montaj

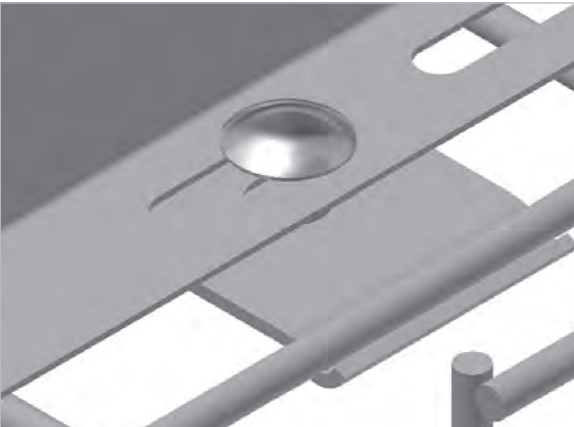

#### Tel Kanal Eki ile Montaj

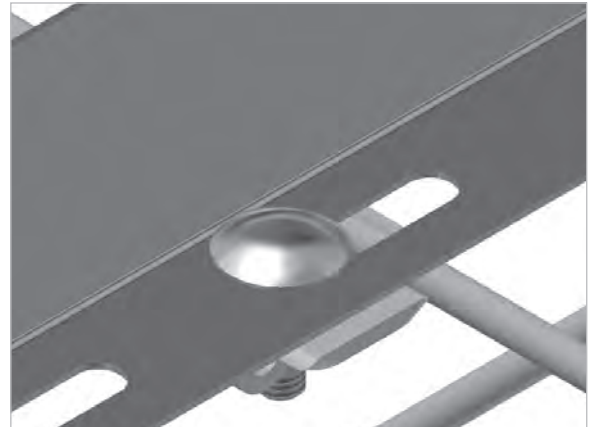

■ Paslanmaz üretimi için lütfen müşteri temsilciniz ile irtibata geçiniz.

■ Lütfen siparişlerinizde sipariş kodunu bildirin.

■ Özel ölçülerdeki siparişleriniz için lütfen firmamızı arayınız.

■ Malzeme ağırlıkları yaklaşık değerlerdedir. ± % 10 değişim gösterebilir.

■ Tüm ölçüler "mm" cinsinden verilmiştir.

■ EG= Elektrogalvaniz ■ PG= Pre-Galvaniz

■ SS= Paslanmaz ■ HDG= Sıcak Daldırma

# E-LINETLS

## ►► TLS SLOTLU DÜZ ŞERİT

Pre-Galvanized (TS 10143)



Açıklama	H (mm)	L (mm)	T (mm)	Ağırlık (kg/tk.)	PG Kodu
TLS Slotlu Düz Şerit-275	18	275	2,5	0,077	3179611
TLS Slotlu Düz Şerit-550	18	550	2,5	0,153	3179612
TLS Slotlu Düz Şerit-1100	18	1100	2,5	0,307	3179613

1 adet "slotlu düz şerit" ile birlikte ayrıca sipariş edilmesi gereken aksesuarlar

- 3 adet tel kanal eki
- 3 adet M6x20 bombe başlı civata
- 3 adet M6 somun

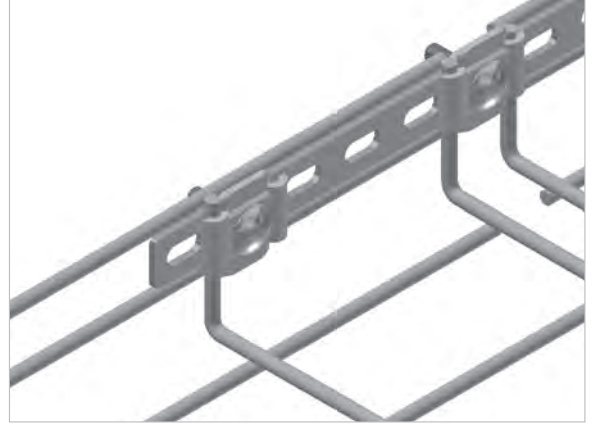
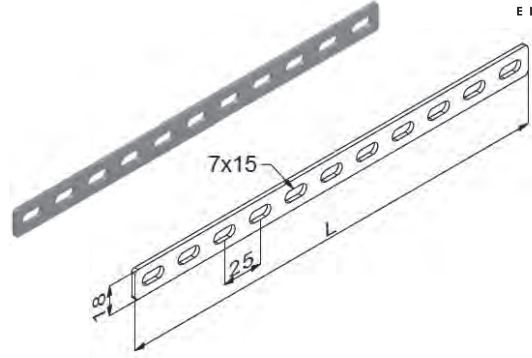
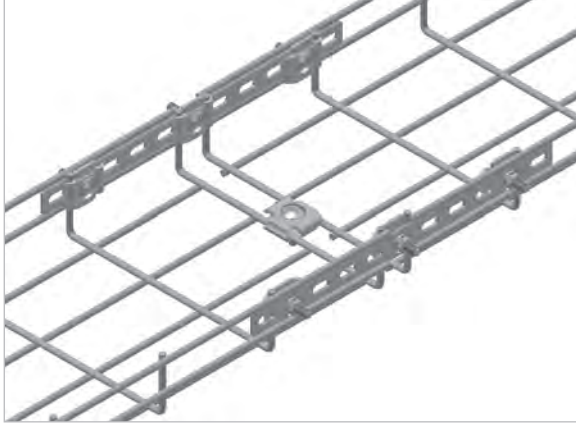

## ► TLS Slotlu L-Şerit

Pre-Galvanized (TS 10143)

Açıklama	H (mm)	L (mm)	T (mm)	Ağırlık (kg/tk.)	PG Kodu
TLS Slotlu L-Şerit	18	150x150	2,5	0,082	3179615

1 adet "slotlu L-şerit" ile birlikte ayrıca sipariş edilmesi gereken aksesuarlar

- 3 adet tel kanal eki
- 3 adet M6x20 bombe başlı civata
- 3 adet M6 somun

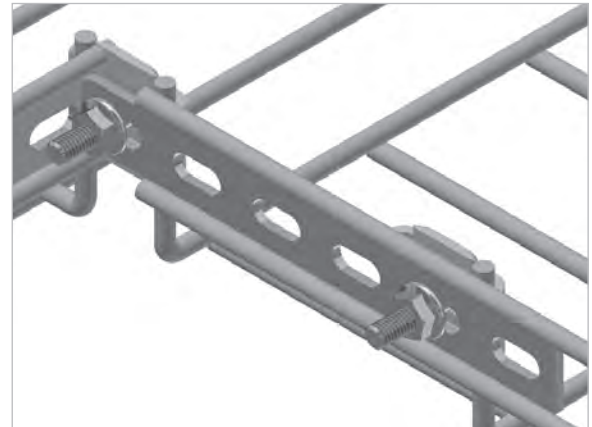
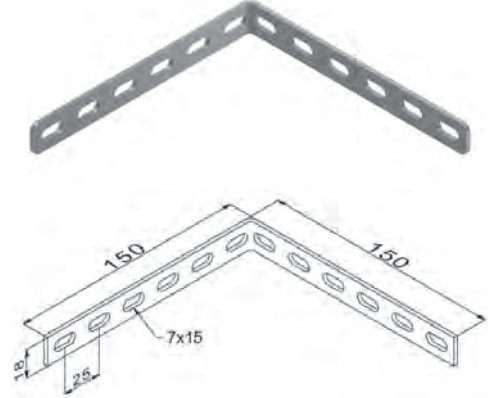
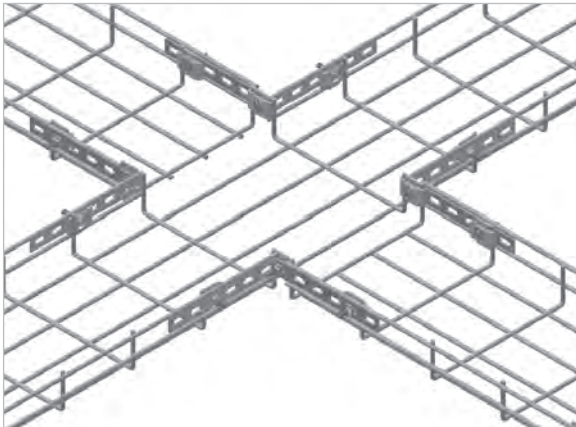

■ Paslanmaz üretimi için lütfen müşteri temsilciniz ile irtibata geçiniz.

■ Lütfen siparişlerinizde sipariş kodunu bildirin.

■ Özel ölçülerdeki siparişleriniz için lütfen firmamızı arayınız.

■ Malzeme ağırlıklarını yaklaşık değerlerdedir. ± % 10 değişim gösterebilir.

■ Tüm ölçüler "mm" cinsinden verilmiştir.

■ EG= Elektrogalvaniz ■ PG= Pre-Galvaniz

■ SS= Paslanmaz ■ HDG= Sıcak Daldırma

# E-LINETLS

## ►► TLS ARMATÜR TUTUCU

Pre-Galvanized (TS 10143)



Açıklama	H (mm)	L (mm)	T (mm)	Ağırlık (kg/tk.)	PG Kodu	Ağırlık (kg/m)	HDG Kodu
TLS Armatür Tutucu	56	75	2,0	0,216	3179616	0,238	3359174

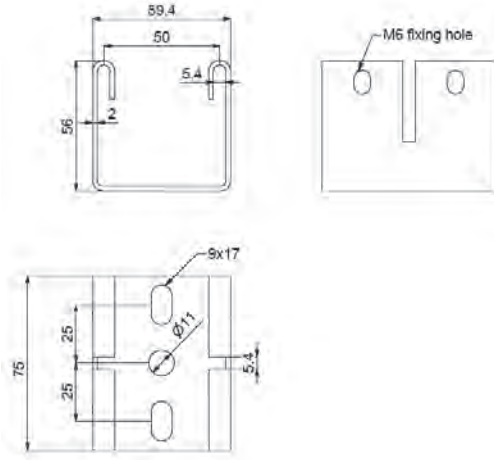

## ► Örnek Montaj Uygulamaları

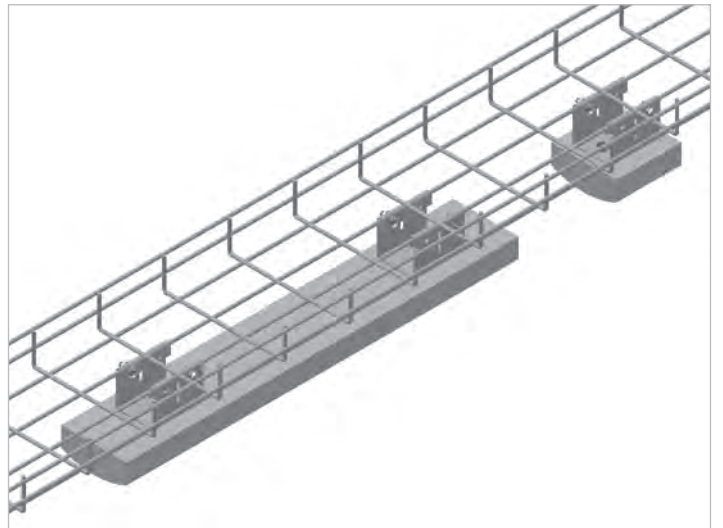

- Paslanmaz üretimi için lütfen müşteri temsilciniz ile irtibata geçiniz.
- Lütfen siparişlerinizde sipariş kodunu bildiriniz.
- Özel ölçülerdeki siparişleriniz için lütfen firmamızı arayınız.
- Malzeme ağırlıkları yaklaşık değerlerdedir. ± % 10 değişim gösterebilir.

■ Tüm ölçüler "mm" cinsinden verilmiştir.

- EG= Elektrogalvaniz ■ PG= Pre-Galvaniz
- SS= Paslanmaz ■ HDG= Sıcak Daldırma

Açıklama	H (mm)	A (mm)	T (mm)	Ağırlık (kg/tk.)	PG Kodu	Ağırlık (kg/m)	HDG Kodu
055 TLS Üstten Çıkış - 050	55	50	1,2	0,292	3197355	0,321	3330589
055 TLS Üstten Çıkış - 100	55	100	1,2	0,344	3197356	0,378	3330590
055 TLS Üstten Çıkış - 150	55	150	1,2	0,397	3197357	0,437	3330593
055 TLS Üstten Çıkış - 200	55	200	1,2	0,449	3197358	0,494	3330594
055 TLS Üstten Çıkış - 250	55	250	1,2	0,501	3197359	0,551	3330595
055 TLS Üstten Çıkış - 300	55	300	1,2	0,554	3197360	0,609	3330597
055 TLS Üstten Çıkış - 400	55	400	1,2	0,659	3197361	0,725	3330600
055 TLS Üstten Çıkış - 500	55	500	1,2	0,764	3197362	0,840	3330603
055 TLS Üstten Çıkış - 600	55	600	1,2	0,868	3197363	0,955	3330614
085 TLS Üstten Çıkış - 100	85	100	1,2	0,430	3345017	0,473	3345025
085 TLS Üstten Çıkış - 150	85	150	1,2	0,483	3345018	0,530	3345026
085 TLS Üstten Çıkış - 200	85	200	1,2	0,535	3345019	0,589	3345027
085 TLS Üstten Çıkış - 250	85	250	1,2	0,588	3345020	0,649	3345028
085 TLS Üstten Çıkış - 300	85	300	1,2	0,640	3345021	0,704	3345029
085 TLS Üstten Çıkış - 400	85	400	1,2	0,745	3345022	0,820	3345030
085 TLS Üstten Çıkış - 500	85	500	1,2	0,850	3345023	0,935	3345031
085 TLS Üstten Çıkış - 600	85	600	1,2	0,954	3345024	1,049	3345032
100 TLS Üstten Çıkış - 100	100	100	1,2	0,474	3197364	0,521	3330615
100 TLS Üstten Çıkış - 150	100	150	1,2	0,527	3197365	0,580	3330617
100 TLS Üstten Çıkış - 200	100	200	1,2	0,579	3197366	0,637	3330619
100 TLS Üstten Çıkış - 250	100	250	1,2	0,631	3197367	0,694	3330626
100 TLS Üstten Çıkış - 300	100	300	1,2	0,684	3197368	0,752	3330627
100 TLS Üstten Çıkış - 400	100	400	1,2	0,789	3197369	0,868	3330628
100 TLS Üstten Çıkış - 500	100	500	1,2	0,894	3197370	0,983	3330629
100 TLS Üstten Çıkış - 600	100	600	1,2	0,998	3197371	1,098	3330630

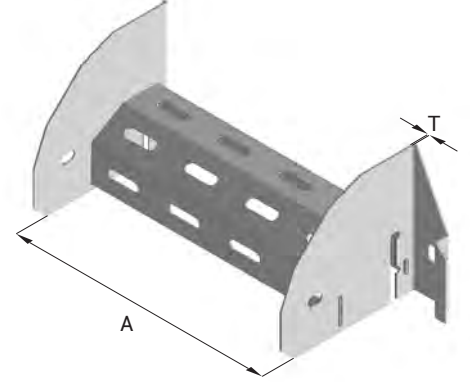

### Üstten çıkış modülü montajı için

- 4 adet tel kanal eki
- 4 adet M6x20 bombe başlı civata
- 4 adet M6 flanşlı somun gerekmektedir.

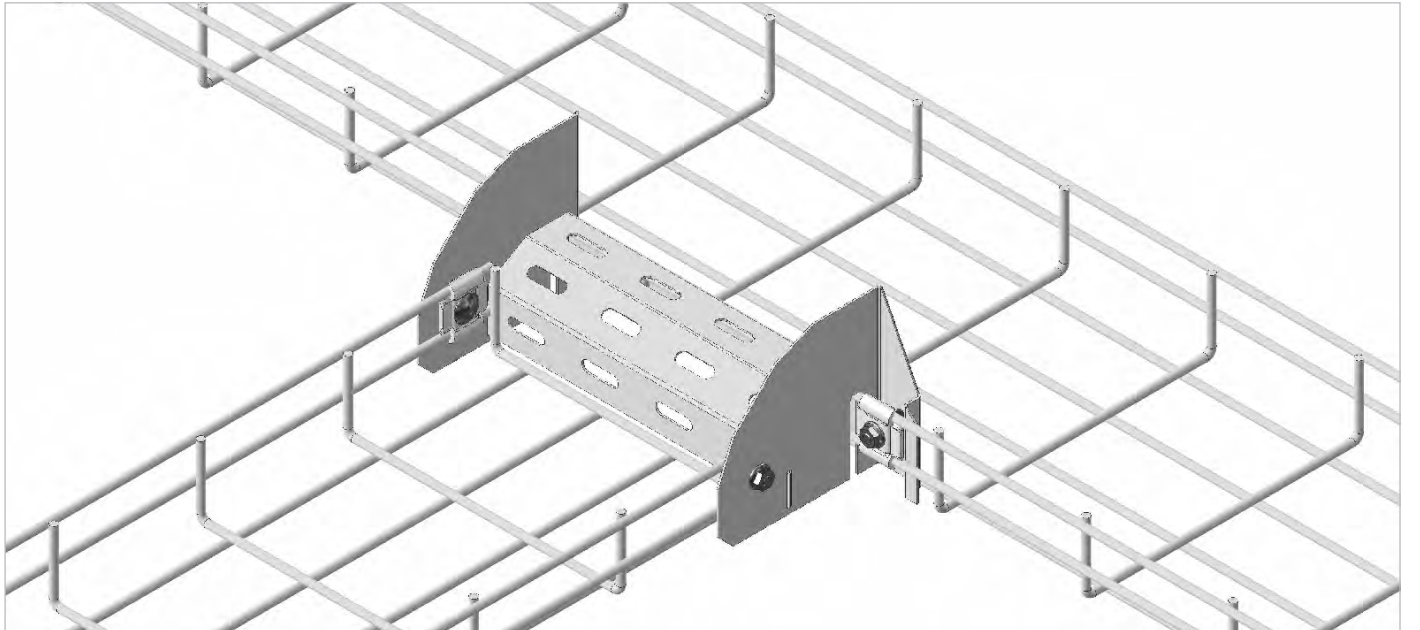

■ Paslanmaz üretimi için lütfen müşteri temsilciniz ile irtibata geçiniz.

■ Lütfen siparişlerinizde sipariş kodunu bildirin.

■ Özel ölçülerdeki siparişleriniz için lütfen firmamızı arayınız.

■ Malzeme ağırlıklarını yaklaşık değerlerdedir. ± % 10 değişim gösterebilir.

■ Tüm ölçüler "mm" cinsinden verilmiştir.

■ EG= Elektrogalvaniz ■ PG= Pre-Galvaniz

■ SS= Paslanmaz ■ HDG= Sıcak Daldırma

Açıklama	H (mm)	A (mm)	T (mm)	Ağırlık (kg/tk.)	PG Kodu	Ağırlık (kg/m)	HDG Kodu
035 TLS Yandan Çıkış - 050	35	50	1,2	0,239	3197372	0,263	3330640
035 TLS Yandan Çıkış - 100	35	100	1,2	0,302	3197373	0,332	3330643
035 TLS Yandan Çıkış - 150	35	150	1,2	0,365	3197374	0,402	3330645
035 TLS Yandan Çıkış - 200	35	200	1,2	0,428	3197375	0,471	3330648
035 TLS Yandan Çıkış - 250	35	250	1,2	0,491	3197376	0,540	3330649
035 TLS Yandan Çıkış - 300	35	300	1,2	0,554	3197377	0,609	3330650
035 TLS Yandan Çıkış - 400	35	400	1,2	0,617	3197378	0,679	3330651
035 TLS Yandan Çıkış - 500	35	500	1,2	0,681	3197379	0,749	3330652
035 TLS Yandan Çıkış - 600	35	600	1,2	0,744	3197380	0,818	3330657
055 TLS Yandan Çıkış - 050	55	50	1,2	0,359	3197381	0,395	3330658
055 TLS Yandan Çıkış - 100	55	100	1,2	0,388	3197382	0,427	3330659
055 TLS Yandan Çıkış - 150	55	150	1,2	0,451	3197383	0,496	3330661
055 TLS Yandan Çıkış - 200	55	200	1,2	0,514	3197384	0,565	3330662
055 TLS Yandan Çıkış - 250	55	250	1,2	0,577	3197385	0,635	3330665
055 TLS Yandan Çıkış - 300	55	300	1,2	0,640	3197386	0,704	3330666
055 TLS Yandan Çıkış - 400	55	400	1,2	0,703	3197387	0,773	3330667
055 TLS Yandan Çıkış - 500	55	500	1,2	0,767	3197388	0,844	3330668
055 TLS Yandan Çıkış - 600	55	600	1,2	0,830	3197389	0,913	3330669
085 TLS Yandan Çıkış - 100	85	100	1,2	0,624	3197390	0,596	3345041
085 TLS Yandan Çıkış - 150	85	150	1,2	0,687	3197391	0,666	3345042
085 TLS Yandan Çıkış - 200	85	200	1,2	0,750	3197392	0,735	3345043
085 TLS Yandan Çıkış - 250	85	250	1,2	0,813	3197393	0,804	3345044
085 TLS Yandan Çıkış - 300	85	300	1,2	0,876	3197394	0,873	3345045
085 TLS Yandan Çıkış - 400	85	400	1,2	0,939	3197395	1,012	3345046
085 TLS Yandan Çıkış - 500	85	500	1,2	1,003	3197396	1,151	3345047
085 TLS Yandan Çıkış - 600	85	600	1,2	1,066	3197397	1,289	3345048
100 TLS Yandan Çıkış - 100	100	100	1,2	0,624	3197390	0,686	3330670
100 TLS Yandan Çıkış - 150	100	150	1,2	0,687	3197391	0,756	3330671
100 TLS Yandan Çıkış - 200	100	200	1,2	0,750	3197392	0,825	3330672
100 TLS Yandan Çıkış - 250	100	250	1,2	0,813	3197393	0,894	3330673
100 TLS Yandan Çıkış - 300	100	300	1,2	0,876	3197394	0,964	3330674
100 TLS Yandan Çıkış - 400	100	400	1,2	0,939	3197395	1,033	3330675
100 TLS Yandan Çıkış - 500	100	500	1,2	1,003	3197396	1,103	3330676
100 TLS Yandan Çıkış - 600	100	600	1,2	1,066	3197397	1,173	3330677

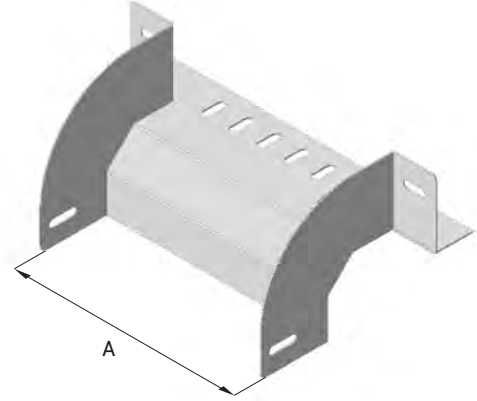

**TLS Yandan çıkış modülü montajı için**  
 • 6 adet tel kanal eki  
 • 6 adet M6x20 bombe başlı cıvata  
 • 6 adet M6 flanşlı somun gerekmektedir.

■ Paslanmaz üretimi için lütfen müşteri temsilciniz ile irtibata geçiniz.

■ Lütfen siparişlerinizde sipariş kodunu bildirin.

■ Özel ölçülerdeki siparişleriniz için lütfen firmamızı arayınız.

■ Malzeme ağırlıkları yaklaşık değerlerdedir. ± % 10 değişim gösterebilir.

■ Tüm ölçüler "mm" cinsinden verilmiştir.

■ EG= Elektrogalvaniz ■ PG= Pre-Galvaniz

■ SS= Paslanmaz ■ HDG= Sıcak Daldırma

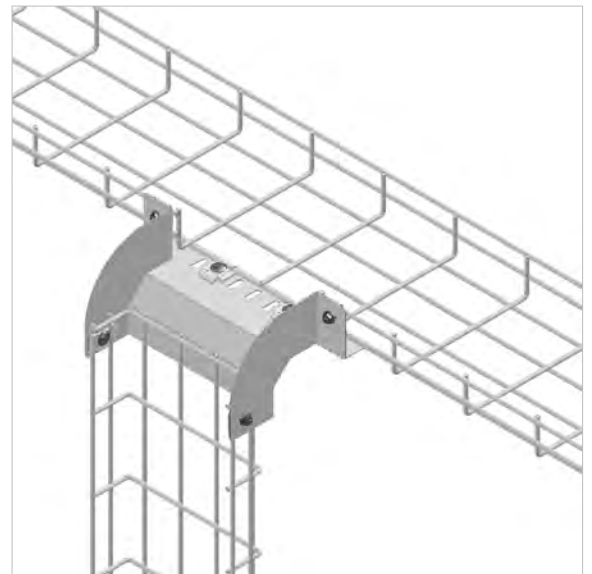

Açıklama	H (mm)	A (mm)	T (mm)	Ağırlık (kg/tk.)	PG Kodu	Ağırlık (kg/m)	HDG Kodu
035 TLS Altan Çıkış - 050	35	50	1,2	0,057	3197398	0,063	3330678
035 TLS Altan Çıkış - 100	35	100	1,2	0,100	3197399	0,110	3330679
035 TLS Altan Çıkış - 150	35	150	1,2	0,142	3197400	0,156	3330680
035 TLS Altan Çıkış - 200	35	200	1,2	0,184	3197401	0,202	3330681
035 TLS Altan Çıkış - 250	35	250	1,2	0,226	3197402	0,249	3330682
035 TLS Altan Çıkış - 300	35	300	1,2	0,268	3197403	0,295	3330684
035 TLS Altan Çıkış - 400	35	400	1,2	0,352	3197404	0,387	3330686
035 TLS Altan Çıkış - 500	35	500	1,2	0,436	3197405	0,480	3330687
035 TLS Altan Çıkış - 600	35	600	1,2	0,520	3197406	0,572	3330934
055 TLS Altan Çıkış - 050	55	50	1,2	0,089	3197407	0,098	3330935
055 TLS Altan Çıkış - 100	55	100	1,2	0,131	3197408	0,144	3330936
055 TLS Altan Çıkış - 150	55	150	1,2	0,173	3197409	0,190	3330937
055 TLS Altan Çıkış - 200	55	200	1,2	0,215	3197410	0,237	3330938
055 TLS Altan Çıkış - 250	55	250	1,2	0,257	3197411	0,283	3330939
055 TLS Altan Çıkış - 300	55	300	1,2	0,299	3197412	0,329	3330940
055 TLS Altan Çıkış - 400	55	400	1,2	0,384	3197413	0,422	3330941
055 TLS Altan Çıkış - 500	55	500	1,2	0,468	3197414	0,515	3330942
055 TLS Altan Çıkış - 600	55	600	1,2	0,552	3197415	0,607	3330943
085 TLS Altan Çıkış - 100	85	100	1,2	0,202	3197416	0,206	3345057
085 TLS Altan Çıkış - 150	85	150	1,2	0,244	3197417	0,252	3345058
085 TLS Altan Çıkış - 200	85	200	1,2	0,286	3197418	0,298	3345059
085 TLS Altan Çıkış - 250	85	250	1,2	0,328	3197419	0,344	3345060
085 TLS Altan Çıkış - 300	85	300	1,2	0,370	3197420	0,391	3345061
085 TLS Altan Çıkış - 400	85	400	1,2	0,454	3197421	0,483	3345062
085 TLS Altan Çıkış - 500	85	500	1,2	0,538	3197422	0,575	3345063
085 TLS Altan Çıkış - 600	85	600	1,2	0,623	3197423	0,668	3345064
100 TLS Altan Çıkış - 100	100	100	1,2	0,202	3197416	0,222	3330944
100 TLS Altan Çıkış - 150	100	150	1,2	0,244	3197417	0,268	3330945
100 TLS Altan Çıkış - 200	100	200	1,2	0,286	3197418	0,315	3330946
100 TLS Altan Çıkış - 250	100	250	1,2	0,328	3197419	0,361	3330947
100 TLS Altan Çıkış - 300	100	300	1,2	0,370	3197420	0,407	3330948
100 TLS Altan Çıkış - 400	100	400	1,2	0,454	3197421	0,499	3330949
100 TLS Altan Çıkış - 500	100	500	1,2	0,538	3197422	0,592	3330950
100 TLS Altan Çıkış - 600	100	600	1,2	0,623	3197423	0,685	3330951

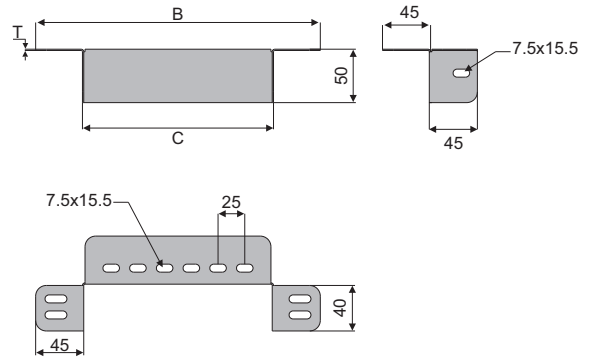
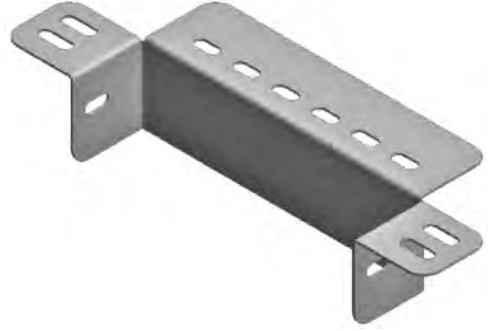

### TLS alttan çıkış modülü montajı için

- 6 adet tel kanal eki
- 6 adet M6x20 bombe başlı cıvata
- 6 adet M6 flanşlı somun gerekmektedir.

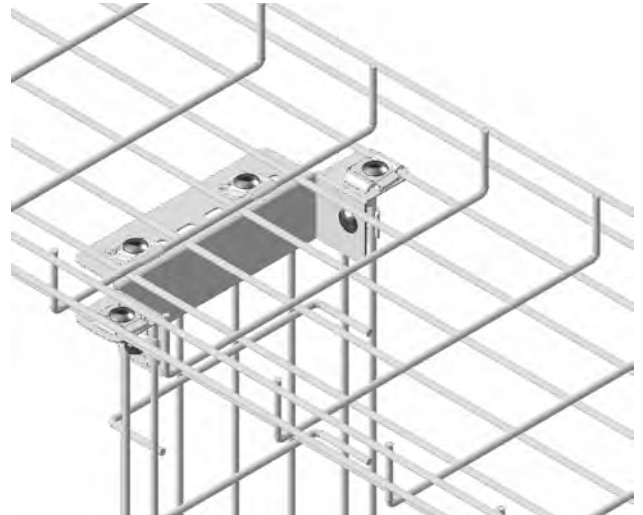
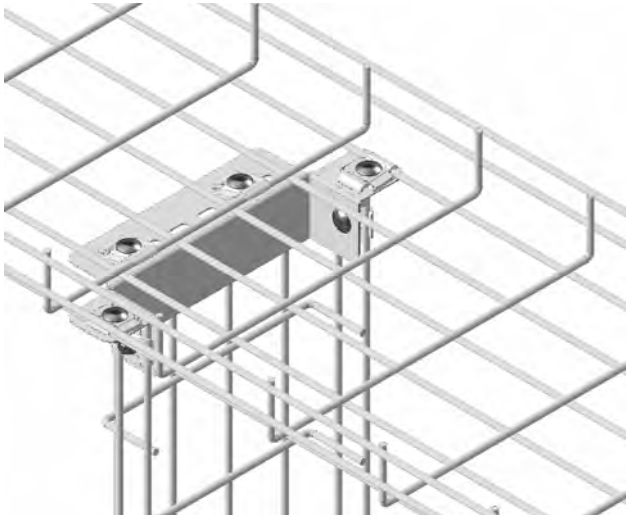

■ Paslanmaz üretimi için lütfen müşteri temsilciniz ile irtibata geçiniz.

■ Lütfen siparişlerinizde sipariş kodunu bildirin.

■ Özel ölçülerdeki siparişleriniz için lütfen firmamızı arayınız.

■ Malzeme ağırlıkları yaklaşık değerlerdedir. ± % 10 değişim gösterebilir.

■ Tüm ölçüler "mm" cinsinden verilmiştir.

■ EG= Elektrogalvaniz ■ PG= Pre-Galvaniz

■ SS= Paslanmaz ■ HDG= Sıcak Daldırma



Açıklama	A (mm)	T (mm)	Ağırlık (kg/m)	PG Kodu	Ağırlık (kg/m)	HDG Kodu
UKK 050	50	0,8	0,448	3008371	0,493	3240955
UKK 100	100	0,8	0,757	3008370	0,833	3240956
UKK 150	150	1,0	1,341	3008369	1,475	3006905
UKK 200	200	1,0	1,735	3008368	1,909	3006903
UKK 250	250	1,2	2,556	3008367	2,812	3270647
UKK 300	300	1,2	3,030	3008366	3,333	3270648
UKK 400	400	1,5	4,970	3008365	5,467	3006897
UKK 500	500	1,5	6,154	3008364	6,769	3006895
UKK 600	600	1,5	7,330	3006017	8,063	3006893

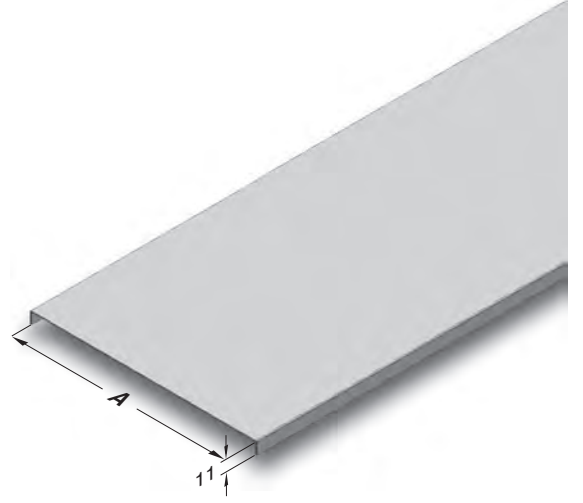

### Tel Kanal Kapak Sabitleme Klemensi

Pre-Galvanized (TS EN 10143)

Açıklama	T (mm)	Ağırlık (kg/tk.)	PG Kodu
H35 TLS KAPAK SABİTLEME KLEMENSİ	1	0,020	1028449
H55/H100 TLS KAPAK SABİTLEME KLEMENSİ	1	0,015	1028451

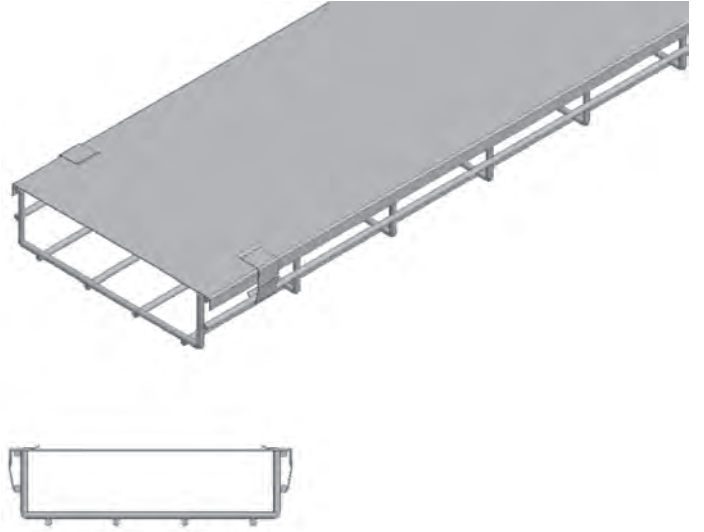

TLS Kapak Sabitleme Klemensini her 1 metre kanal uzunluğu için 2 adet kullanacak şekilde sipariş veriniz.

■ Paslanmaz üretimi için lütfen müşteri temsilciniz ile irtibata geçiniz.

■ Lütfen siparişlerinizde sipariş kodunu bildirin.

■ Özel ölçülerdeki siparişleriniz için lütfen firmamızı arayınız.

■ Malzeme ağırlıkları yaklaşık değerlerdedir. ± % 10 değişim gösterebilir.

■ Tüm ölçüler "mm" cinsinden verilmiştir.

■ EG= Elektrogalvaniz ■ PG= Pre-Galvaniz

■ SS= Paslanmaz ■ HDG= Sıcak Daldırma

Açıklama	T (mm)	Ağırlık (kg/set)	PG Kodu	Ağırlık (kg/m)	HDG Kodu
H55/H100 TLS SDE EKİ	2	0,864	3200383	0,950	3359175

### 1 adet seviye değiştirme modülü montajı için

- 4 adet SDE eki,
- 8 adet tel kanal eki
- 12 adet M6x20 cıvata
- 12 adet M6 somun içermektedir.



AŞAĞI YÖNDE İNİŞ ÖRNEĞİ



YUKARI YÖNDE ÇIKIŞ ÖRNEĞİ



- Paslanmaz üretimi için lütfen müşteri temsilciniz ile irtibata geçiniz.
- Lütfen siparişlerinizde sipariş kodunu bildirin.
- Özel ölçülerdeki siparişleriniz için lütfen firmamızı arayınız.
- Malzeme ağırlıkları yaklaşık değerlerdedir. ± % 10 değişim gösterebilir.

■ Tüm ölçüler "mm" cinsinden verilmiştir.

- EG= Elektrogalvaniz
- SS= Paslanmaz
- PG= Pre-Galvaniz
- HDG= Sıcak Daldırma

Açıklama	Ağırlık (kg/set)	PG Kodu
TLS Tırnaklı Topraklama Klemensi	0,034	3197424

### 1 adet tırnaklı topraklama klemensi montajı

- 2 tırnaklı bakır klemens
- 1 adet M6x20 bombe başlı civata
- 1 adet M6 flanşlı somun gerekmektedir.

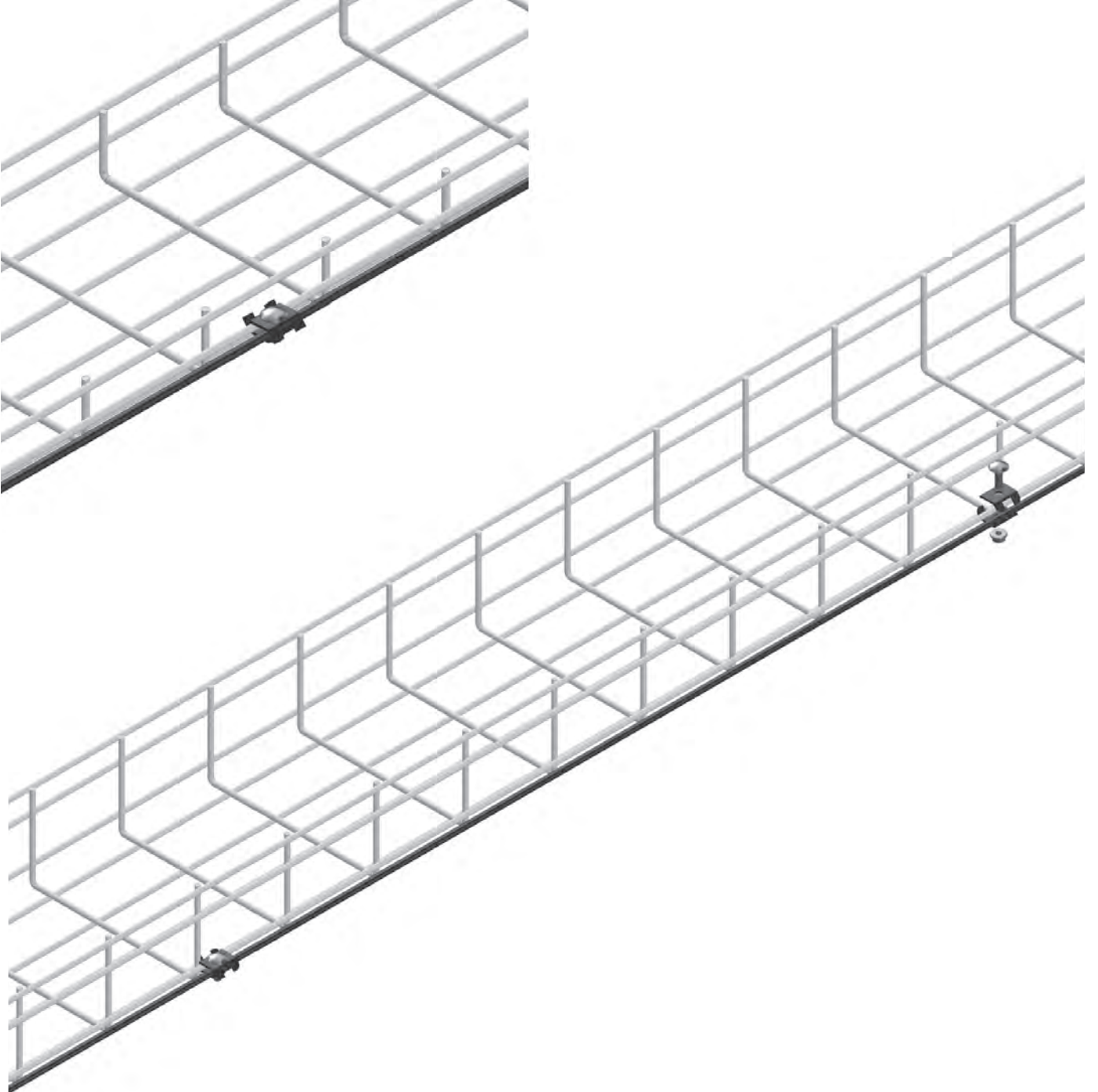

■ Paslanmaz üretimi için lütfen müşteri temsilciniz ile irtibata geçiniz.

■ Lütfen siparişlerinizde sipariş kodunu bildirin.

■ Özel ölçülerdeki siparişleriniz için lütfen firmamızı arayınız.

■ Malzeme ağırlıkları yaklaşık değerlerdedir. ± % 10 değişim gösterebilir.

■ Tüm ölçüler "mm" cinsinden verilmiştir.

■ EG= Elektrogalvaniz ■ PG= Pre-Galvaniz  
■ SS= Paslanmaz ■ HDG= Sıcak Daldırma

Açıklama	mm <sup>2</sup>	A (mm)	B (mm)	D (mm)	L (mm)	PG Kodu
Pirinç Ek ve Topraklama Klemensi 1	10-35	8	14	18	22	1004225
Pirinç Ek ve Topraklama Klemensi 2	35-70	10	17	21	25	1004226

Pirinç Ek ve Topraklama Klemensi (Silindirik)



**1 adet silindirik topraklama klemensi montajı için**

- 1 adet m6x12 bombe başlı civata
- 1 adet tel kanal eki
- 1 adet topraklama pulu
- 1 adet topraklama klemensi (silindirik)
- 1 adet pirinç vida gerekmektedir.

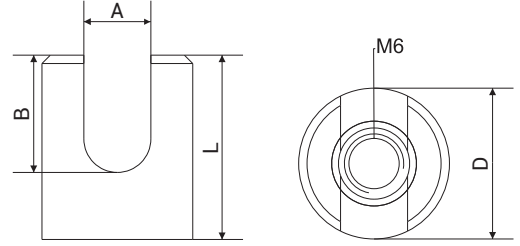

Açıklama	mm <sup>2</sup>	A (mm)	B (mm)	D (mm)	L (mm)	PG Kodu
Pirinç Ek ve Topraklama Klemensi 5	10-35	8	14	18	22	1004229
Pirinç Ek ve Topraklama Klemensi 6	35-70	10	17	21	25	1004230

Pirinç Ek ve Topraklama Klemensi (Altı Köşe)



**1 adet altı köşe topraklama klemensi montajı için**

- 1 adet m6x12 bombe başlı civata
- 1 adet tel kanal eki
- 1 adet topraklama pulu
- 1 adet topraklama klemensi (altı köşe)
- 1 adet pirinç vida gerekmektedir.

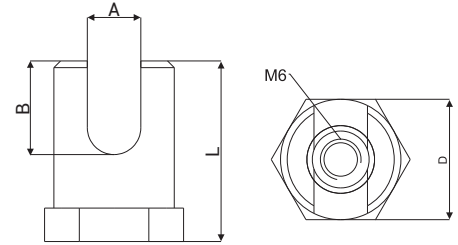

Açıklama	D1 (mm)	D2 (mm)	PG Kodu
Topraklama Pulu 70-150 mm <sup>2</sup>	28	6,4	1015433
Topraklama Pulu 150-185 mm <sup>2</sup>	31	6,4	1015434

- Topraklama Pulu Bakır ve pirinç malzemelerin galvaniz kaplı yüzeylere temasında kullanılmalıdır. Bimetal malzemelerin kalay kaplı yüzeye temas etmemelidir. Yanlış bağlanması galvanik korozyona neden olur.

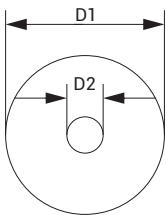
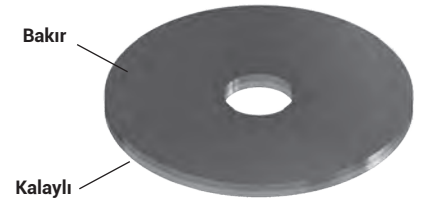

- Paslanmaz üretimi için lütfen müşteri temsilciniz ile irtibata geçiniz.

- Lütfen siparişlerinizde sipariş kodunu bildirin.

- Özel ölçülerdeki siparişleriniz için lütfen firmamızı arayınız.

- Malzeme ağırlıkları yaklaşık değerlerdedir. ± % 10 değişim gösterebilir.

- Tüm ölçüler "mm" cinsinden verilmiştir.

- EG= Elektrogalvaniz ■ PG= Pre-Galvaniz

- SS= Paslanmaz ■ HDG= Sıcak Daldırma

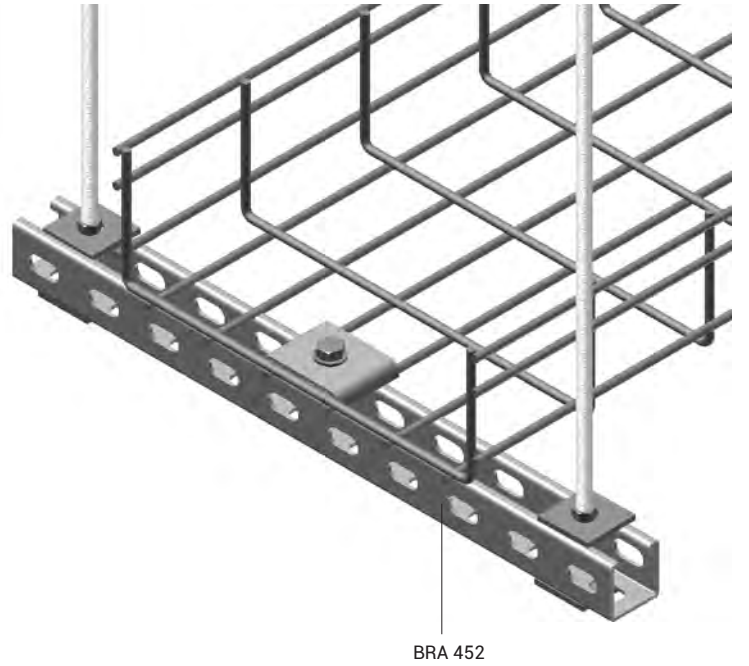
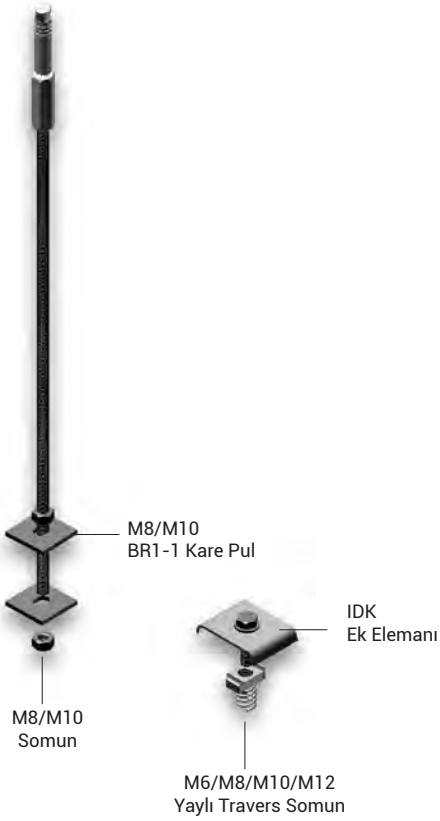
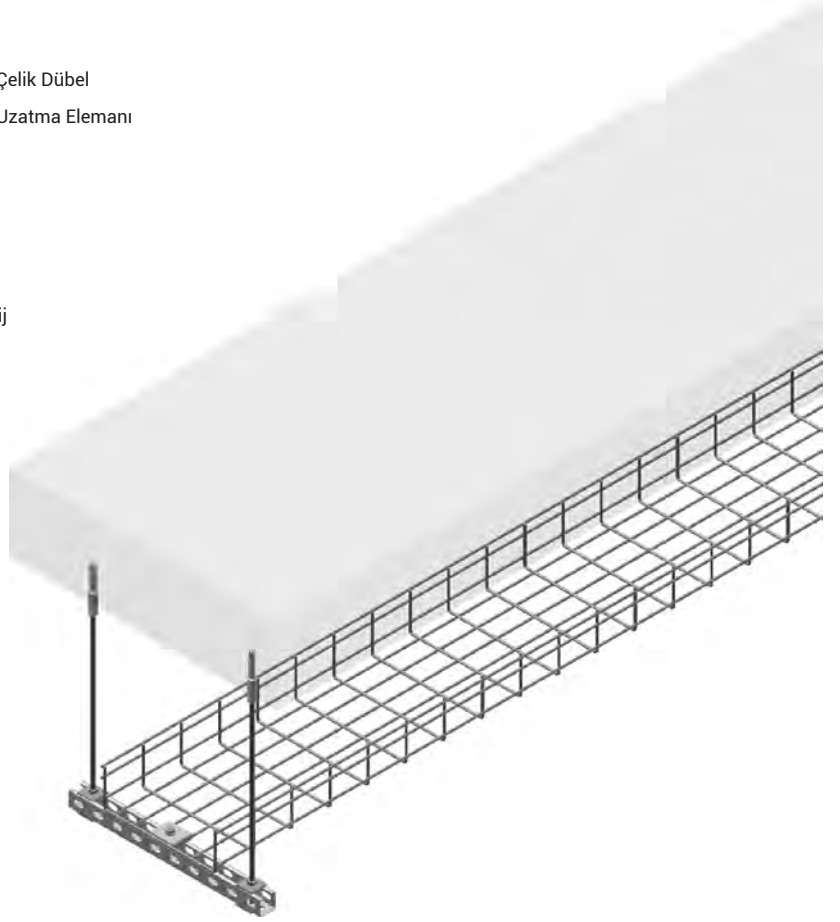
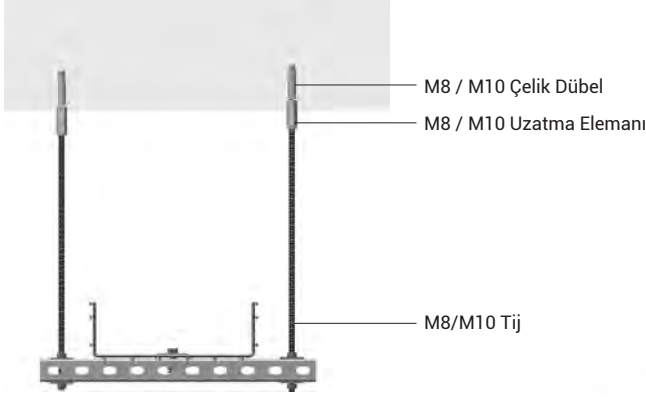

- Paslanmaz üretimi için lütfen müşteri temsilciniz ile irtibata geçiniz.
- Lütfen siparişlerinizde sipariş kodunu bildiriniz.
- Özel ölçülerdeki siparişleriniz için lütfen firmamızı arayınız.
- Malzeme ağırlıkları yaklaşık değerlerdedir. ± % 10 değişim gösterebilir.

■ Tüm ölçüler "mm" cinsinden verilmiştir.

- EG= Elektrogalvaniz
- PG= Pre-Galvaniz
- SS= Paslanmaz
- HDG= Sıcak Daldırma

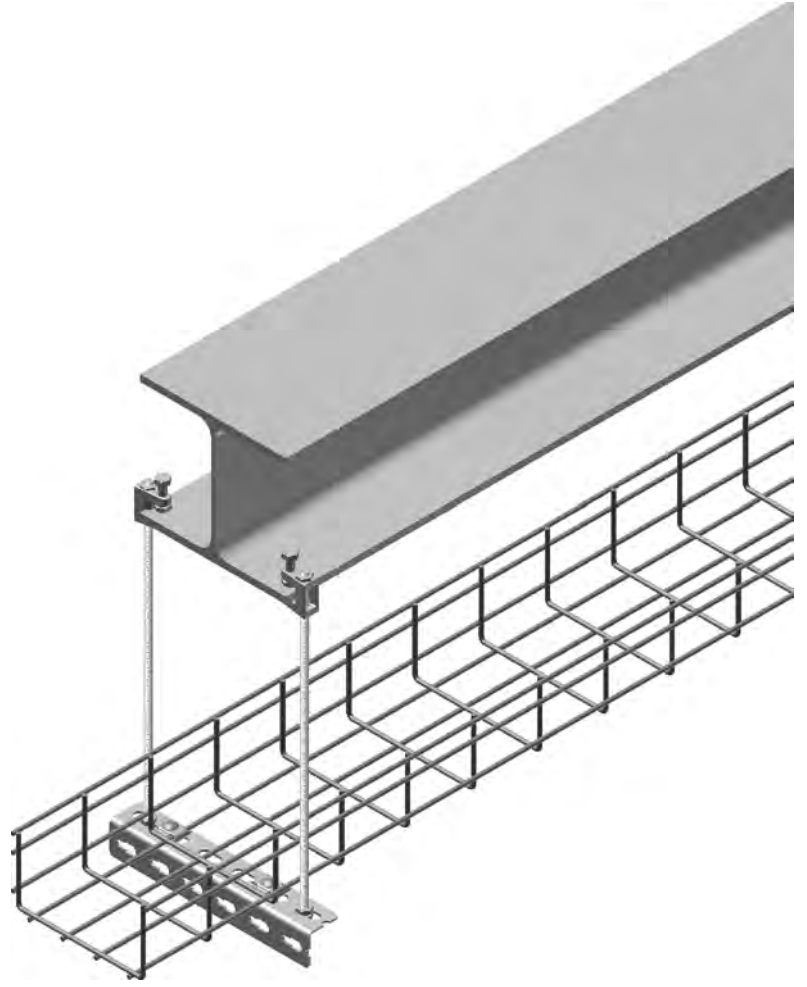
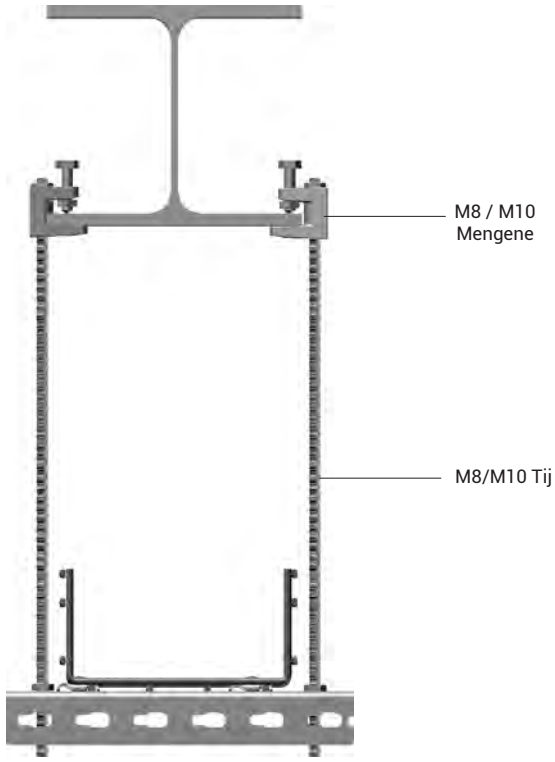

Tel Kanal Ek Elemanı

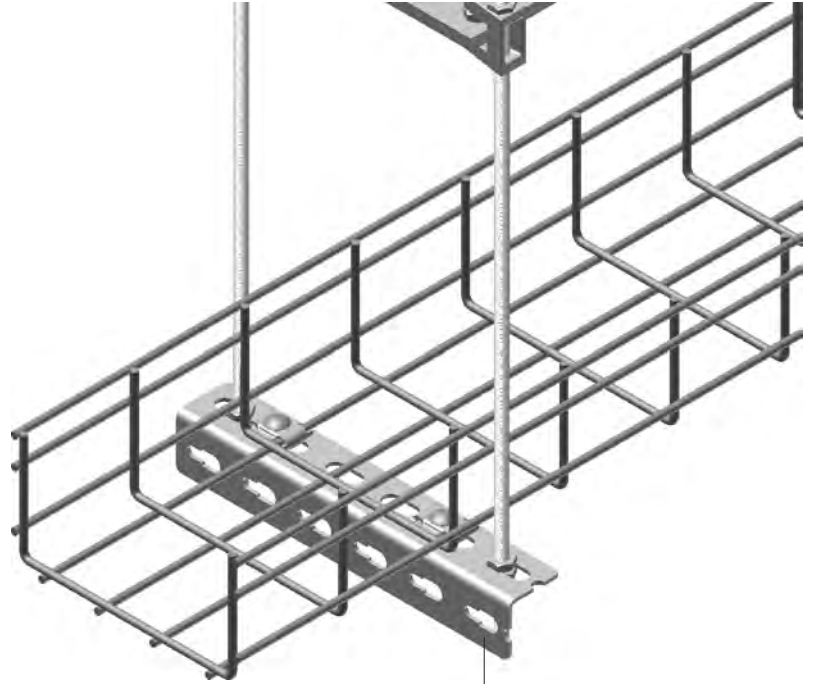

LPB

■ Paslanmaz üretimi için lütfen müşteri temsilciniz ile irtibata geçiniz.

■ Lütfen siparişlerinizde sipariş kodunu bildirin.

■ Özel ölçülerdeki siparişleriniz için lütfen firmamızı arayınız.

■ Malzeme ağırlıkları yaklaşık değerlerdedir. ± % 10 değişim gösterebilir.

■ Tüm ölçüler "mm" cinsinden verilmiştir.

■ EG= Elektrogalvaniz ■ PG= Pre-Galvaniz

■ SS= Paslanmaz ■ HDG= Sıcak Daldırma

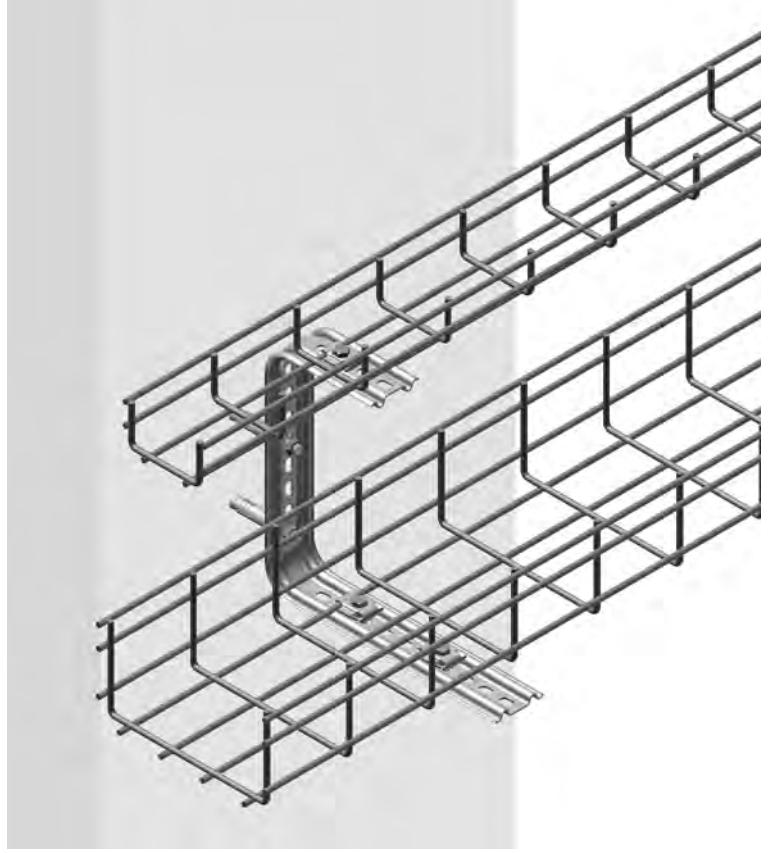
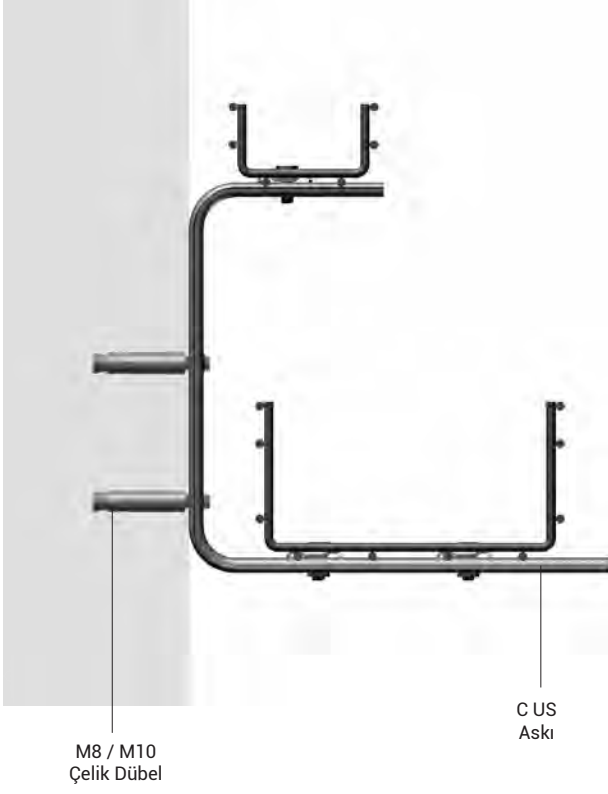

Tel Kanal Ek Elemanı

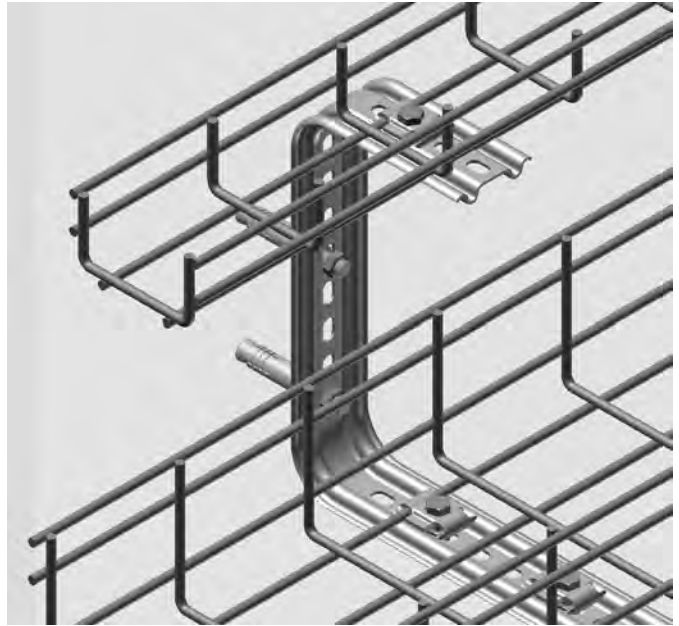

- Paslanmaz üretimi için lütfen müşteri temsilciniz ile irtibata geçiniz.
- Lütfen siparişlerinizde sipariş kodunu bildiriniz.
- Özel ölçülerdeki siparişleriniz için lütfen firmamızı arayınız.
- Malzeme ağırlıkları yaklaşık değerlerdedir.  $\pm$  % 10 değişim gösterebilir.

■ Tüm ölçüler "mm" cinsinden verilmiştir.

- EG= Elektrogalvaniz
- PG= Pre-Galvaniz
- SS= Paslanmaz
- HDG= Sıcak Daldırma

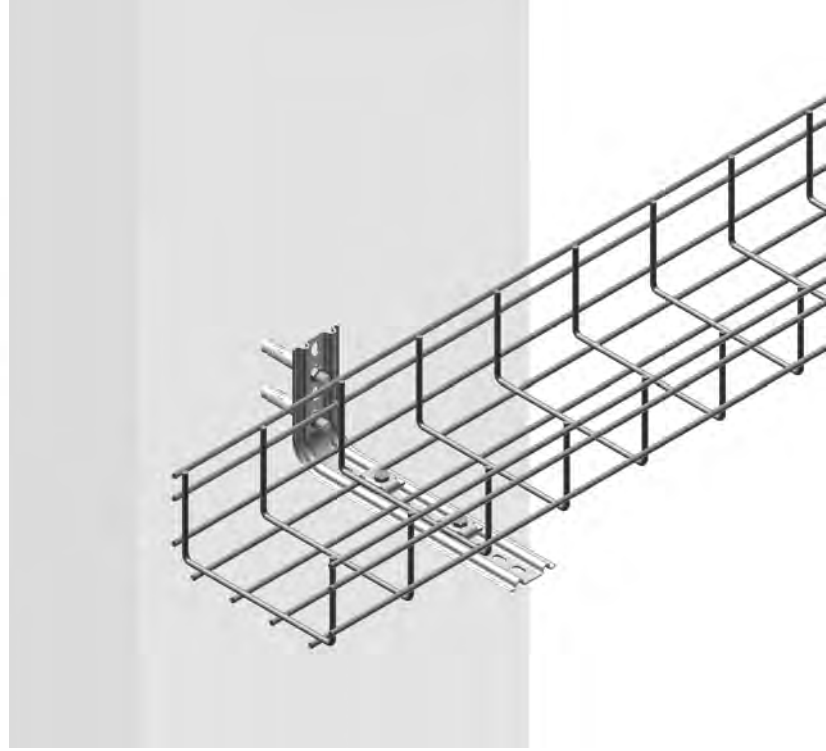
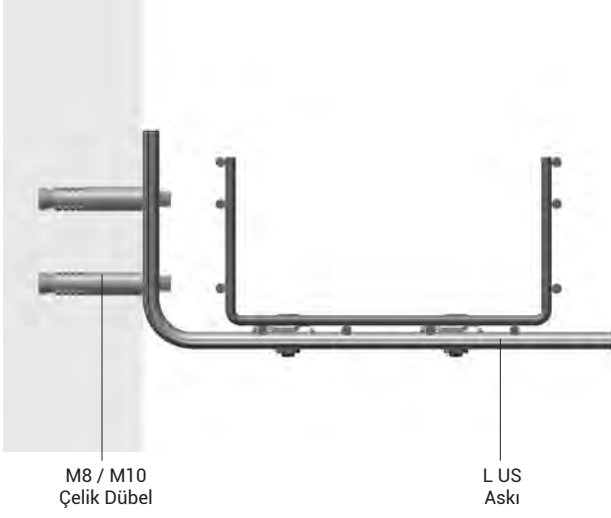

Tel Kanal Ek Elemanı

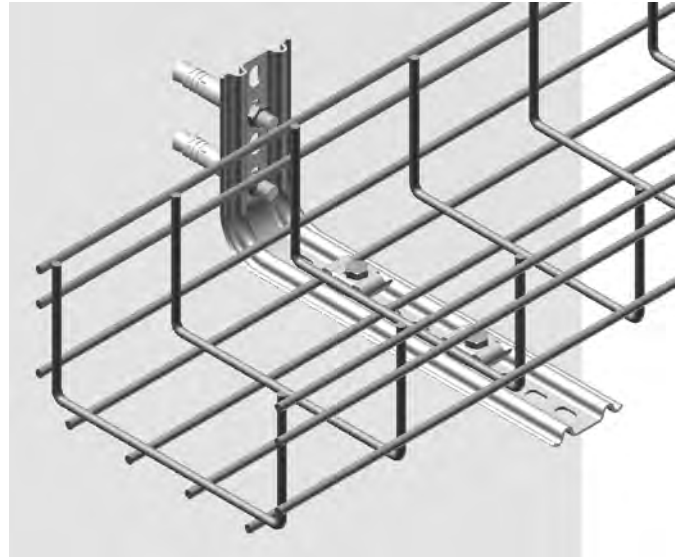

- Paslanmaz üretimi için lütfen müşteri temsilciniz ile irtibata geçiniz.
- Lütfen siparişlerinizde sipariş kodunu bildirin.
- Özel ölçülerdeki siparişleriniz için lütfen firmamızı arayınız.
- Malzeme ağırlıklarını yaklaşık değerlerdedir.  $\pm$  % 10 değişim gösterebilir.

■ Tüm ölçüler "mm" cinsinden verilmiştir.

- EG= Elektrogalvaniz
- SS= Paslanmaz
- PG= Pre-Galvaniz
- HDG= Sıcak Daldırma



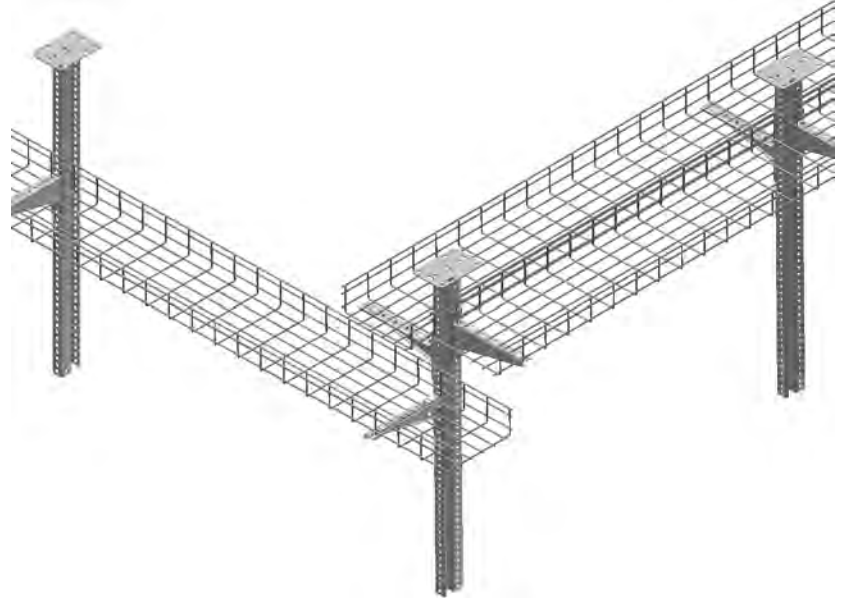
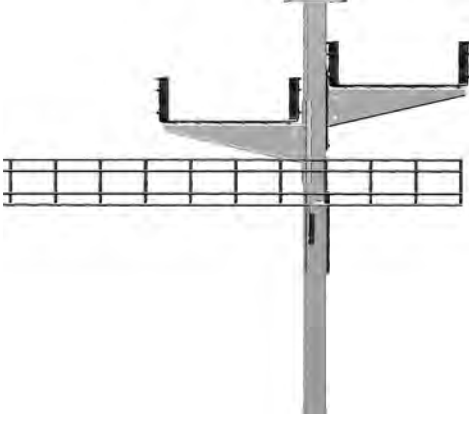

Tel Kanal Ek Elemanı

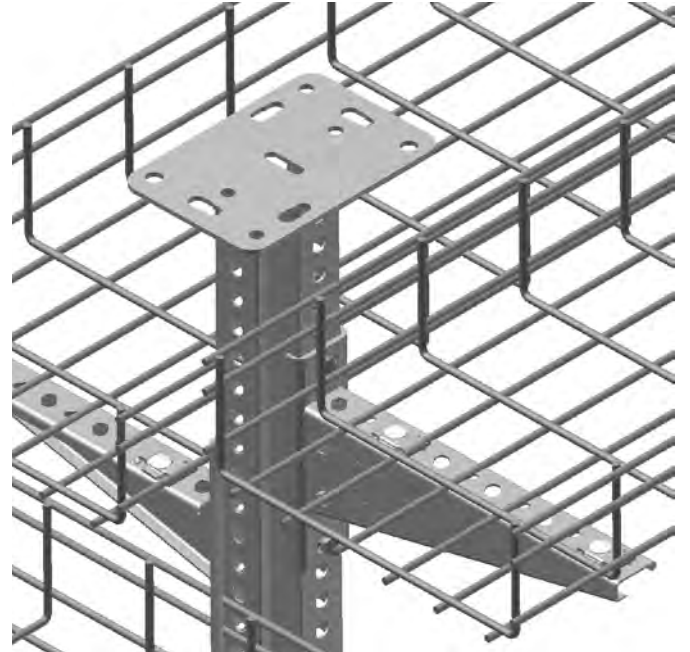
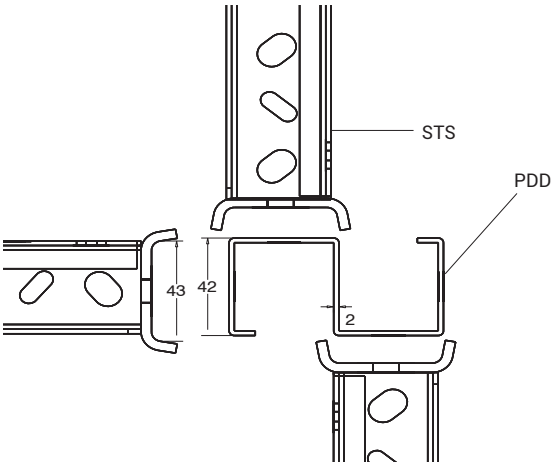

- Paslanmaz üretimi için lütfen müşteri temsilciniz ile irtibata geçiniz.
- Lütfen siparişlerinizde sipariş kodunu bildiriniz.
- Özel ölçülerdeki siparişleriniz için lütfen firmamızı arayınız.
- Malzeme ağırlıkları yaklaşık değerlerdedir.  $\pm$  % 10 değişim gösterebilir.

■ Tüm ölçüler "mm" cinsinden verilmiştir.

- EG= Elektrogalvaniz
- PG= Pre-Galvaniz
- SS= Paslanmaz
- HDG= Sıcak Daldırma

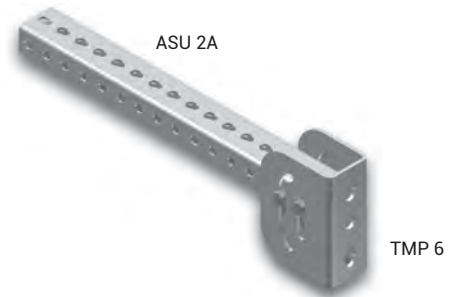
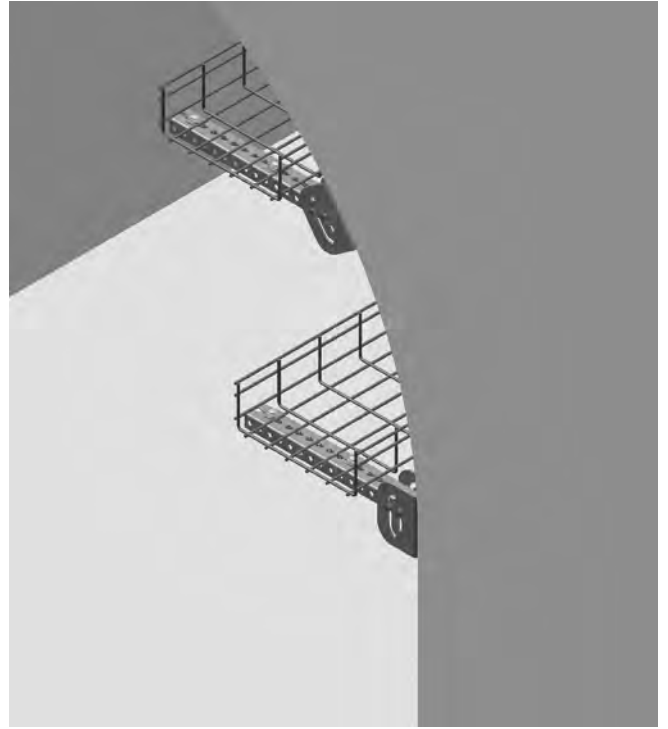
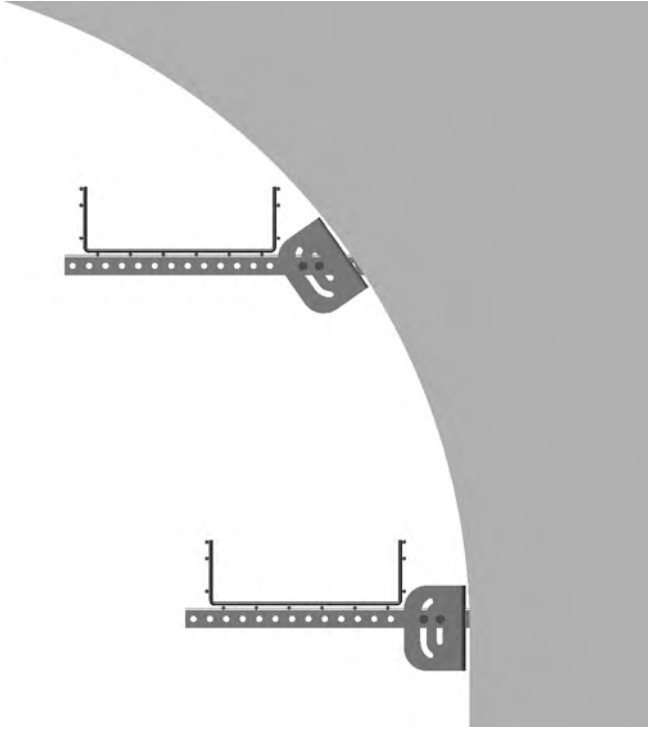
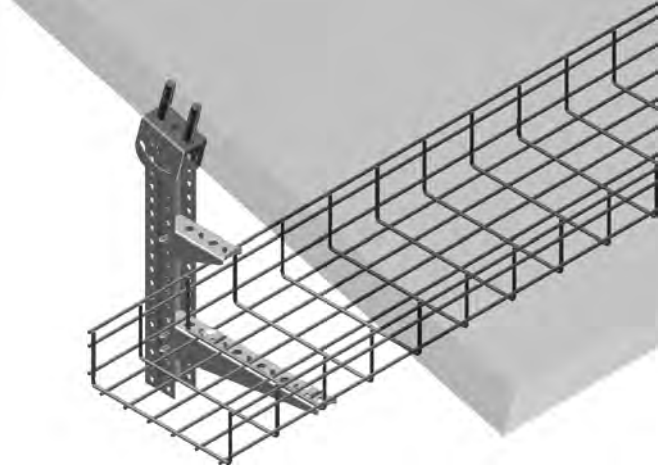
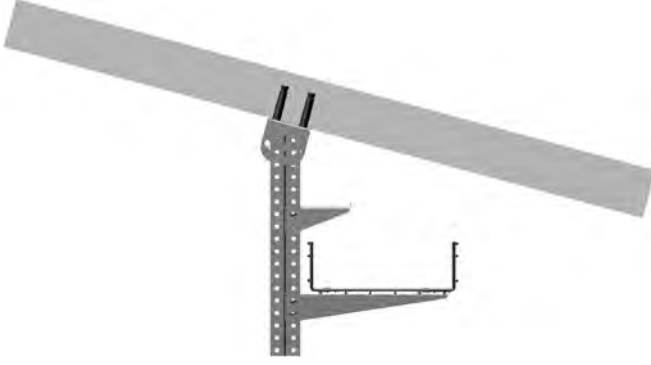

■ Paslanmaz üretimi için lütfen müşteri temsilciniz ile irtibata geçiniz.

■ Lütfen siparişlerinizde sipariş kodunu bildiriniz.

■ Özel ölçülerdeki siparişleriniz için lütfen firmamızı arayınız.

■ Malzeme ağırlıkları yaklaşık değerlerdedir. ± % 10 değişim gösterebilir.

■ Tüm ölçüler "mm" cinsinden verilmiştir.

■ EG= Elektrogalvaniz ■ PG= Pre-Galvaniz

■ SS= Paslanmaz ■ HDG= Sıcak Daldırma

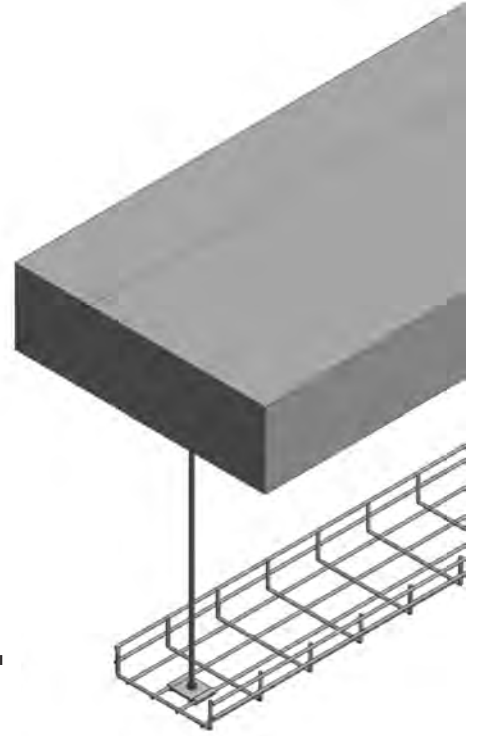
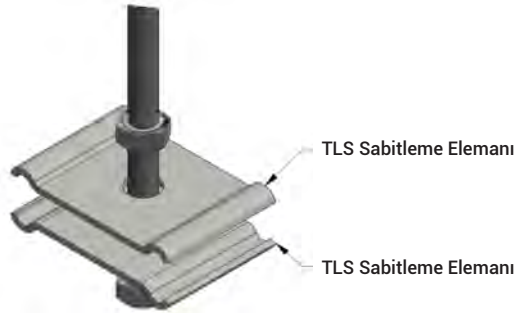
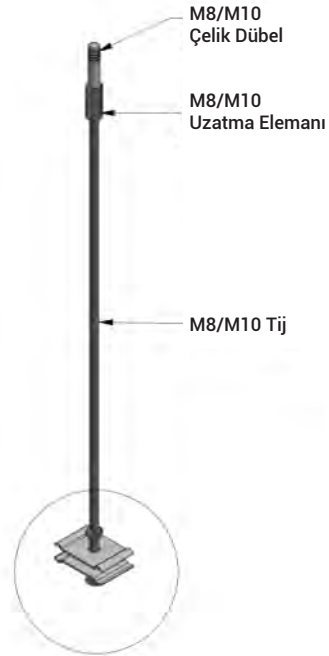
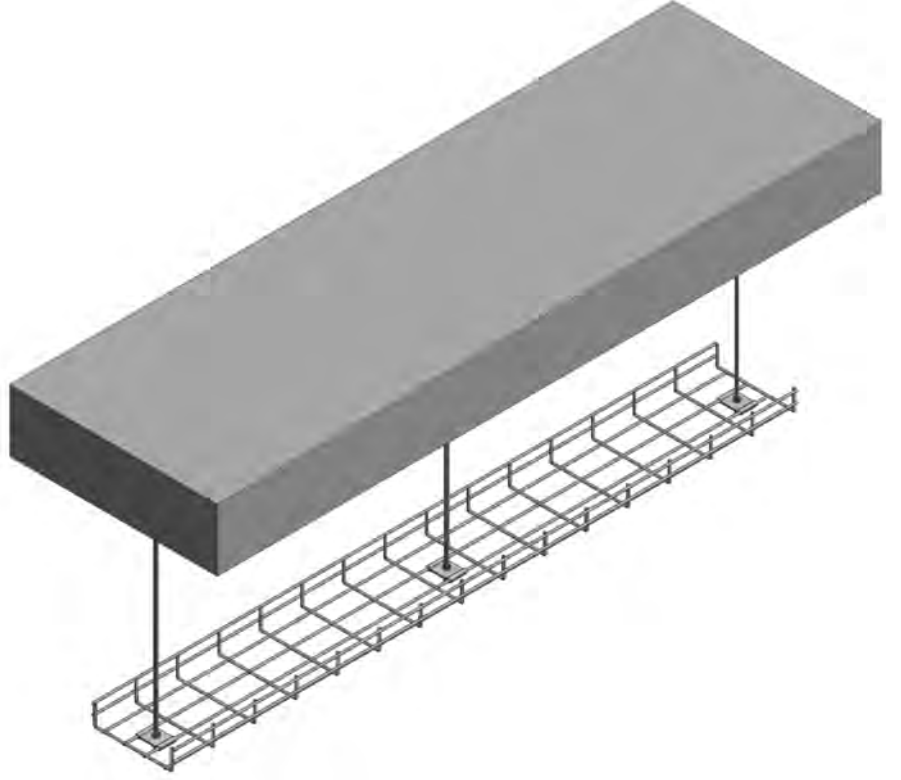
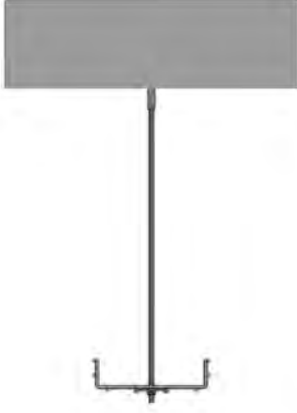

■ Paslanmaz üretimi için lütfen müşteri temsilciniz ile irtibata geçiniz.

■ Lütfen siparişlerinizde sipariş kodunu bildiriniz.

■ Özel ölçülerdeki siparişleriniz için lütfen firmamızı arayınız.

■ Malzeme ağırlıkları yaklaşık değerlerdedir. ± % 10 değişim gösterebilir.

■ Tüm ölçüler "mm" cinsinden verilmiştir.

■ EG= Elektrogalvaniz

■ PG= Pre-Galvaniz

■ SS= Paslanmaz

■ HDG= Sıcak Daldırma

# E-LINETLS

## ►► YD DÖNÜŞ ÖRNEKLERİ

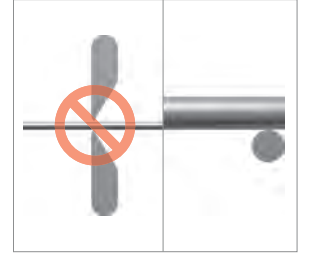
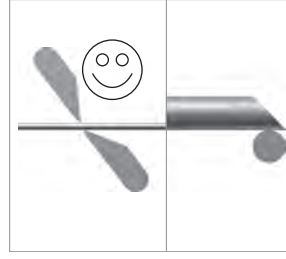

A (mm)	B (mm)	C (mm)	L (mm)	Tel Kanal Eki (ad.)
100	300	100	900	1
150	400	6,4	900	1

■ 100-150'lik kanallarda orta kısım tek dilim (D) kesilecektir.

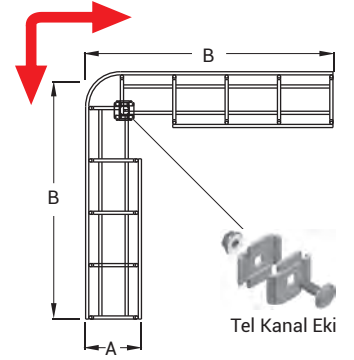
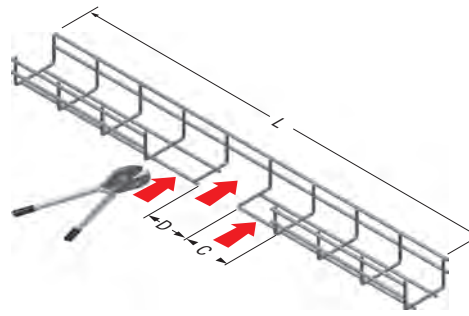

A (mm)	B (mm)	C (mm)	L (mm)	Tel Kanal Eki (ad.)
200	500	200	1000	2
250	500	200	1000	2
300	600	300	1200	2
400	700	400	1400	4
500	800	500	1600	4
600	900	600	1800	6

■ 200-600'lük kanallarda orta kısım iki dilim (2D) kesilecektir.

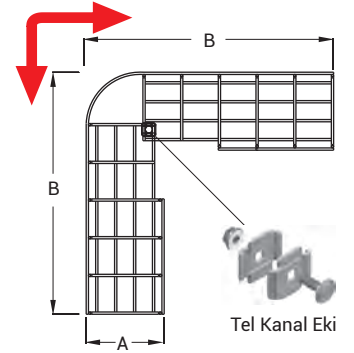
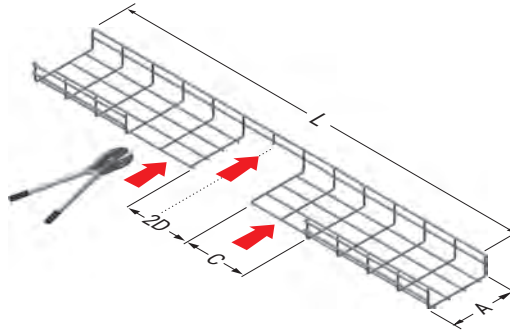

A (mm)	B (mm)	C (mm)	L (mm)	Tel Kanal Eki (ad.)
100	300	100	700	1
150	400	200	900	1
200	500	200	1100	2
250	500	200	1100	2
300	600	300	1300	2
400	700	400	1500	4
500	800	500	1700	4
600	900	600	1900	6

■ 200-600'lük kanallarda orta kısım iki dilim (2D) kesilecektir.

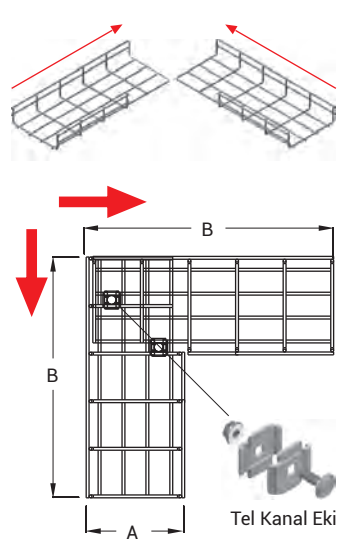
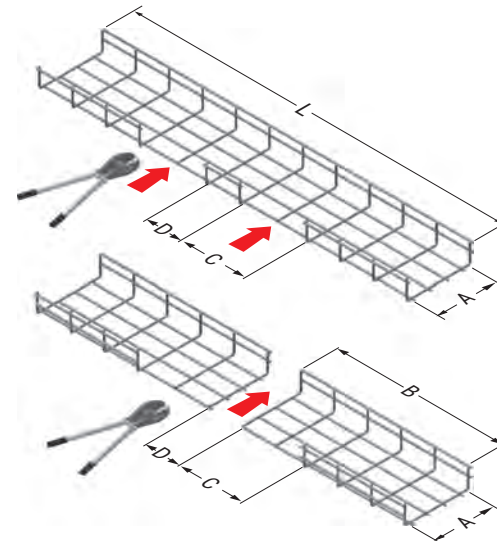

■ Paslanmaz üretimi için lütfen müşteri temsilciniz ile irtibata geçiniz.

■ Lütfen siparişlerinizde sipariş kodunu bildirin.

■ Özel ölçülerdeki siparişleriniz için lütfen firmamızı arayınız.

■ Malzeme ağırlıklarını yaklaşık değerlerdedir. ± % 10 değişim gösterebilir.

■ Tüm ölçüler "mm" cinsinden verilmiştir.

■ EG= Elektrogalvaniz ■ PG= Pre-Galvaniz  
■ SS= Paslanmaz ■ HDG= Sıcak Daldırma

A (mm)	B (mm)	C (mm)	L (mm)	Tel Kanal Eki (ad.)
100	520	3	900	1
150	620	4	1100	1
200	660	4	1100	2
250	910	6	1520	2
300	910	6	1520	4
400	1140	8	1900	6
500	1400	9	2100	9
600	1520	11	2500	9

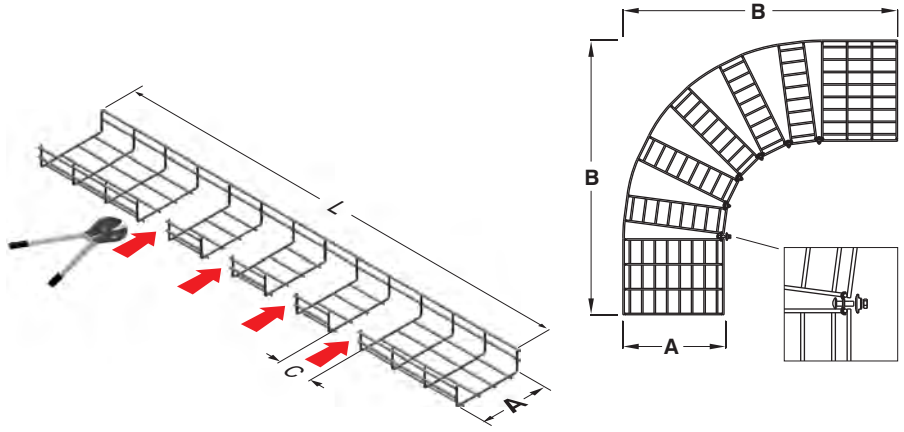

## ►"T" Dönüş Örnekleri

A (mm)	B (mm)	C (mm)	L (mm)	Tel Kanal Eki (ad.)
100	300	300	800	3
150	300	350	900	3
200	300	400	1000	3
250	300	400	1000	3
300	300	500	1100	4
400	300	600	1200	4
500	300	700	1300	6
600	300	800	1400	6

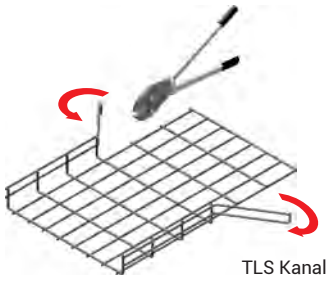
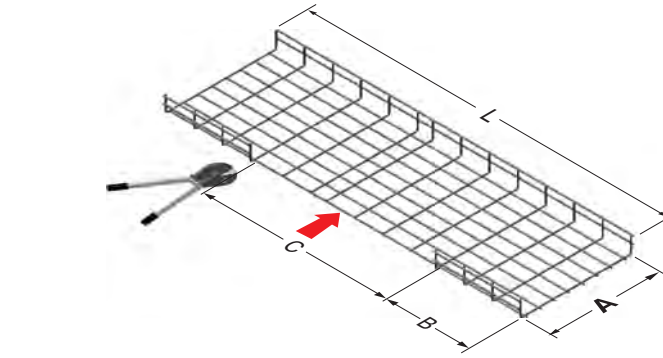

TLS Kanal

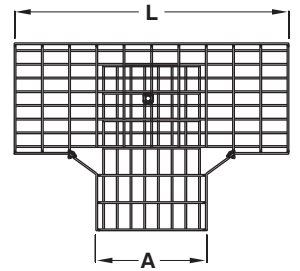
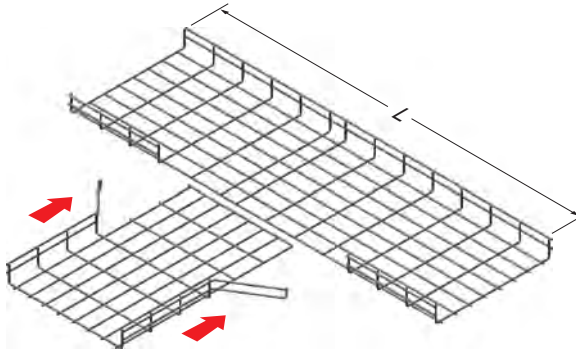

Tel Kanal Eki



■ Paslanmaz üretimi için lütfen müşteri temsilciniz ile irtibata geçiniz.

■ Lütfen siparişlerinizde sipariş kodunu bildiriniz.

■ Özel ölçülerdeki siparişleriniz için lütfen firmamızı arayınız.

■ Malzeme ağırlıkları yaklaşık değerlerdedir. ± % 10 değişim gösterebilir.

■ Tüm ölçüler "mm" cinsinden verilmiştir.

■ EG= Elektrogalvaniz ■ PG= Pre-Galvaniz  
■ SS= Paslanmaz ■ HDG= Sıcak Daldırma

Eleman Listesi		
Sıra No	Cinsi	Miktar
Firma: Proje: Proje No:		
İsim : Tarih : İmza :		
Hazırlayan		



Lütfen bu sayfadan fotokopi çekerek kullanınız.